

INSTRUKCJA INSTALACJI

FLASH

**MIKROPROCESOROWY
DETEKTOR PIR
I ZBICIA/UDERZENIA SZKŁA
DO PRACY W OBIEKTACH ZE
ZWIERZĘTAMI DO 25KG**

VIDICON®



CECHY OGÓLNE

Detektor **FLASH** dokonuje analizy danych środowiskowych na podstawie zmiany ich spektrum. Detektor nasłuchuje dźwięków zbijanego/uderzanego szkła (dwa rodzaje dźwięków reprezentowane przez wysokie, „GLASS”, i niskie, „SHOCK”, częstotliwości akustyczne).
Detektor nie wymaga bezpośredniego montażu na oknie (możliwość ochrony więcej niż jednego okna - tafli szkła).

- Technologia "Quad"
- Dwa niezależne wyjścia alarmowe dla toru zbijania/uderzenia szkła i podczerwieni
- Technologia VLSI SMD
- Regulowana czułość toru podczerwieni
- Regulowana czułość toru zbijania (GLASS) szkła
- Regulowana czułość toru uderzenia (SHOCK) szkła
- Ochrona wielu oszklonych powierzchni
- Automatykna kompensacja temperatury
- Dowolna wysokość instalowania (1.8-2.4m)
- Odporność na zakłócenia
- Odporność na zwierzęta do 25kg
- Włączanie/wyłączanie sygnalizacji – DIODA LED
- Wybór wagi zwierzęcia (15kg lub 25)
- Dodatkowe złącze EOL
- Tamper

CHARAKTERYSTYKA STREF DETEKCJI

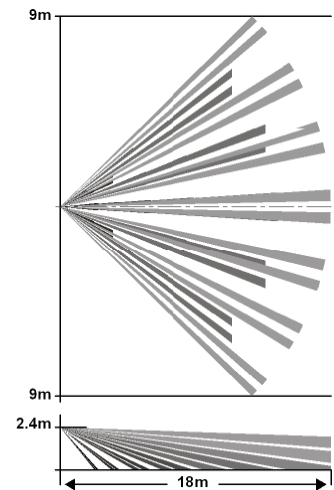

Rys. 1

WYBÓR MIEJSCA INSTALACJI

Wybierz miejsce na wprost chronionego okna (tafli szkła) w odległości do 4.5m. Jeśli na chronionym obszarze jest więcej niż jedno okno, wybierz najbardziej centralne miejsce i skieruj detektor w kierunku okien. Przy wyborze miejsca należy wziąć pod uwagę prawidłową pracę toru podczerwieni – patrz charakterystyka stref detekcji toru podczerwieni **Rys.1**, toru zbijania/uderzenia szkła **Rys.2**.
Zasłony i kotary mogą uniemożliwiać prawidłową pracę toru zbijania/uderzenia szkła. Jeśli wymaga tego konfiguracja, montować na futrynach okiennych (lub wyżej) przed zasłonami i kotarami.

OPCJE

- Uchwyt ścienny i sufitowy

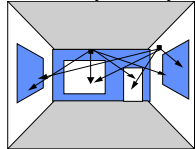

Rys. 2

UNIKAJ MONTAŻU W MIEJSCACH:

- * Prostopadle do promieni słonecznych
- * W miejscach o dużych gradientach temperatury
- * W miejscach o dużym wydatku powietrza
- * Blisko metalowych drzwi
- * Blisko sygnalizatorów akustycznych (dzwonki o średnicy 5cm lub więcej)

ODPORNOŚĆ NA ZWIERZĘTA

Najsukuteczniejsza odporność na zwierzęta o gabarytach:
Gryzienie = 5 do 12cm wysokości
Koty = 5 do 35cm wysokości przy temperaturze pokojowej
Psy (małej i średniej wielkości) = 10 do 45cm wysokości przy temperaturze pokojowej.
Poruszający się intensywnie (skaczący) pies może zostać wykryty przez detektor **FLASH**. Należy pamiętać o odpowiednim doborze chronionego obszaru! Instaluj detektor na wysokości od 2.1 do 2.4m. Dla lepszej odporności na zwierzęta (szczególnie w przypadku średniej wielkości psów), instaluj możliwie wysoko.
Nie kieruj detektora w kierunku ziemi. Używaj uchwytu kątownego. Instaluj płasko na ścianie lub w rogu. Dla najlepszej odporności na zwierzęta ogranicz pole widzenia detektora do 10-12m w każdym kierunku. Ilość impulsów, **2 lub 3**, nie jest wymagana w aplikacjach z odpornością na zwierzęta. Używaj **2 lub 3** impulsów tylko dla trudnych warunków pracy detektora.
Gryzienie: odporność na gryzienie będzie zmniejszona, jeśli w zakresie 4.5 m pola detekcji będą znajdować się meble (półki, itp.) od 0.5-1m poniżej wysokości zamontowania detektora.
Koty: odporność na koty będzie zmniejszona, jeśli polu detekcji będą znajdować się meble (półki, itp.).

INSTALOWANIE DETEKTORA

Detektor może być instalowany na ścianie i w rogu ściany. Jeśli wymagany jest montaż sufitowy lub inny, użyj specjalnej podstawy (opcja). **(Zobacz Rys. 7)**

1. Odkręć śrubę i unieś delikatnie przednią pokrywę **(Rys. 4)**.
2. Ostrożnie odkręć śrubę trzymającą płytkę detektora **(Rys. 6)**.
3. Wyłam odpowiednie zaślepki otworów montażowych **(Rys. 3)**.
4. Okrągłe i prostokątne wcięcia znajdujące się na tyle obudowy to otwory montażowe do prowadzenia przewodów. Możesz również wykorzystać inne nieużywane otwory montażowe **(Rys. 3)**.
5. Montaż w uchwycie – poprowadź przewody przez uchwyt.
6. Zainstaluj podstawę detektora na ścianie, w rogu lub pod sufitem. (Specjalne podstawy **zobacz Rys. 7**).
7. Dokręć śrubę trzymającą płytkę detektora. Podłącz przewody do zacisków.
8. Załóż przednią pokrywę i przykręć śrubę trzymającą pokrywę.

OPIS INSTALACJI

Rys. 3

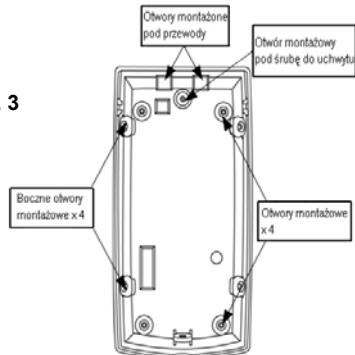

Rys. 4

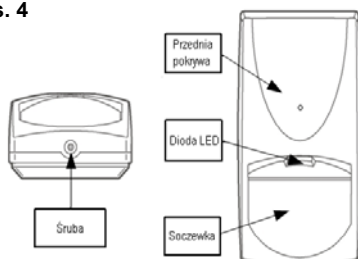

LISTA ZACISKOWA

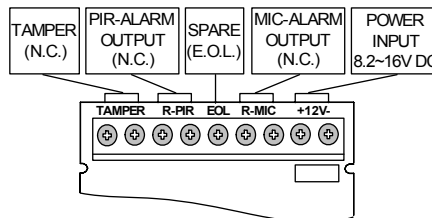

Zaciski 1 & 2 - Oznaczone TAMPER

Podłącz do 24godz. linii (NC) w centrali alarmowej. Otwarcie przedniej pokrywy detektora powoduje natychmiastowe wysłanie sygnału alarmowego do centrali alarmowej.

Zaciski 3 & 4 - Oznaczone R-PIR

Wyjście alarmowe detektora (podczerwieni). Podłącz do wejść alarmowych (NC) w centrali alarmowej.

Zacisk 5 - Oznaczony EOL

Koniec linii.

Zaciski 6 & 7 - Oznaczone R-MIC

Wyjście alarmowe detektora (stuczeniówka). Podłącz do wejść alarmowych (NC) w centrali alarmowej.

Zacisk 8 - Oznaczony + (+12V)

Podłącz do wyjścia zasilania 8.2 ~ 16Vdc (np: z centrali alarmowej).

Zacisk 9 - Oznaczony - (GND)

Podłącz do masy centrali alarmowej.

TESTOWANIE DETEKTORA

PROCEDURA TESTOWANIA

Podłącz zasilanie (12VDC) do detektora, poczekaj 2 minuty (rozgrzanie się detektora). Przeprowadź testy w nienaruszalnej przestrzeni (brak ludzi).

Walk test

1. Zdejmij przednią pokrywę.
2. Upewnij się, że jumper **PULSE** jest w pozycji **ON**.
3. Upewnij się, że jumper **LED** jest w pozycji **ON**.
4. Załóż przednią pokrywę.
5. Wykonuj wolne ruchy w poprzek pola detekcji.
6. Zwróć uwagę czy dioda LED zapala się zawsze, gdy wykonujesz ruch.
7. Odczekaj 5 sek. pomiędzy kolejnymi przejściami.
8. Po zakończeniu "walk test", jumper **LED** i **PULSE** ustaw wg swoich potrzeb.

UWAGA: "Walk test" powinien być przeprowadzany co najmniej raz do roku w celu sprawdzenia poprawności funkcjonowania detektora (ruch i zasięg)

WYMAGANIA DOTYCZĄCE PRZEWODÓW

Używaj przewodów #22 AWG (0.5mm) lub innych o większej średnicy. Zależności pomiędzy długością a wymaganą średnicą przewodu.

Długość	m	200	300	400	800
Średnica	mm	.5	.75	1.0	1.5

USTAWIANIE PARAMETRÓW PRACY DETEKTORA

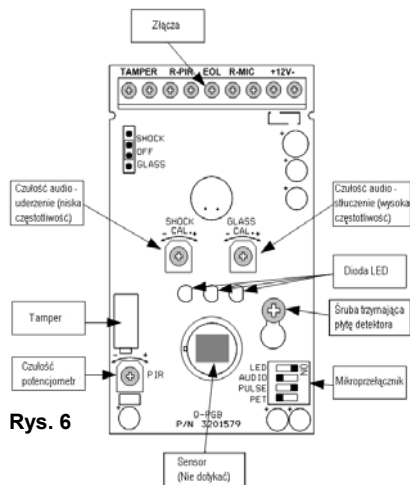

Rys. 6

DIODA LED – INFORMACJA O ALARMIE

Mikroprzełącznik – LED – Dioda włączona/wyłączona
Dioda LED włączona – pozycja prawa, **ON**
Dioda LED wyłączona – pozycja lewa, **OFF**

CZUŁOŚĆ TORU AKUSTYCZNEGO

Mikroprzełącznik – AUDIO
Pozycja prawa – **ON** – redukcja czułości o 50% (małe pomieszczenia).
Pozycja lewa – **OFF** – maksymalna czułość, 100%.

CZUŁOŚĆ TORU PODCZERWIENI

IŁOŚĆ IMPULSÓW
Mikroprzełącznik – PULSE
Pozycja prawa – **ON** – Duża czułość – 1 IMPULS – stabilne warunki pracy, soczewka szerokokątna.
Pozycja lewa – **OFF** – Mała czułość – 2 lub 3 IMPULSY – ciężkie warunki pracy.

ZASIEG
Potencjometr "PIR" – regulacja czułości w zakresie 15-100%, ustaw w zależności od wyników autotestu. Ustawienia fabryczne - 57%.
Zwiększenie czułości – obrót zgodnie ze ruchem wskazówek zegara.
Zmniejszenie czułości – obrót przeciwnie do ruchu wskazówek zegara.

ODPORNOŚĆ NA ZWIERZĘTA

Mikroprzełącznik – PET
Pozycja prawa – **ON** – Zwierzęta do 15kg.
Pozycja lewa – **OFF** – Zwierzęta do 25kg.

USTAWIANIE TORU ZBICIA/UDERZENIA (GLASH/SHOCK)

Ustawienia tylko do celów testowych !

SHOCK – SHOCK – ustawianie czułości dla niskiej częstotliwości akustycznej (potencjometr "SHOCK")

GLASS – GLASS – ustawianie czułości dla wysokiej częstotliwości akustycznej (potencjometr "GLASS")

OFF – normalna praca

KALIBRACJA TORU ZBICIA SZKŁA (GLASS)

Ustaw jumper w pozycji GLASS – ciągłe świecenie zielonej diody.
Ustaw wymaganą czułość za pomocą potencjometru GLASS (Zwiększenie czułości – obrót zgodnie ze ruchem wskazówek zegara).
Używając symulatora zbitcia szkła, ustaw tak czułość by żądane zdarzenie powodowało jednoczesne zaświecenie żółtej i czerwonej diody.

PARAMETRY PRACY DETEKTORA

KALIBRACJA TORU UDERZENIA SZKŁA (SHOCK)

Ustaw jumper w pozycji SHOCK – ciągłe świecenie żółtej diody.
Ustaw wymaganą czułość za pomocą potencjometru SHOCK (Zwiększenie czułości – obrót zgodnie ze ruchem wskazówek zegara).
Uderzając delikatnie szybę, ustaw tak czułość by żądane zdarzenie powodowało jednoczesne zaświecenie zielonej i czerwonej diody.

TEST KOŃCOWY

- Upewnij się czy jumper GLASS/SHOCK jest w pozycji OFF.
- Sprawdź czy odgłosy otoczenia nie powodują fałszywych alarmów. W przypadku ich występowania należy zmienić lokalizację detektora.

INSTALOWANIE UCHWYTU - OPCJA

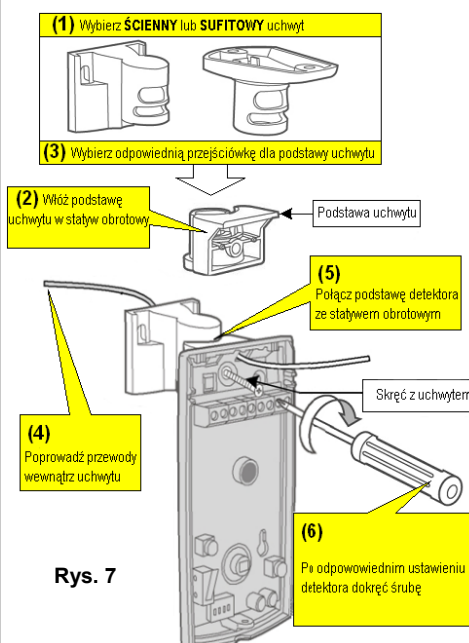

Rys. 7

FILTR ŚWIATŁA WIDZIALNEGO - OPCJA

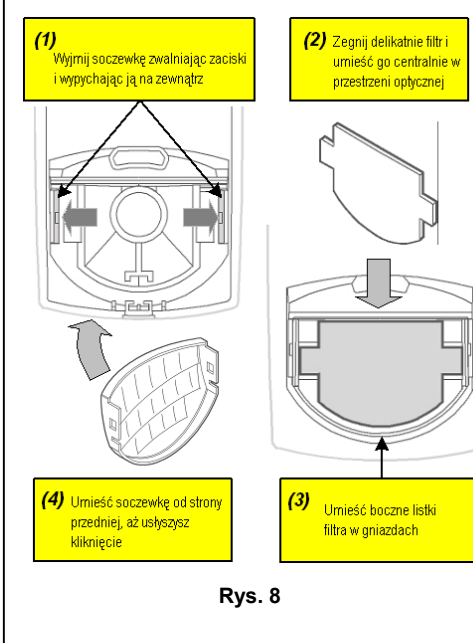

Rys. 8

SPECYFIKACJA TECHNICZNA

Metoda detekcji	Quad (4 elementy) PIR, mikrofon elektretowy
Detekcja obiektu	0.15 – 3.6 m/sec
Napięcie zasilające	8.2 – 16 Vdc
Pobór prądu	Alarm PIR :16.5mA; Alarm Shock & Glass: 22mA; Alarm PIR, Shock & Glass: 18mA Czuwanie: 16.5 mA
Kompensacja temp.	TAK
Zliczanie impulsów	1, AUTO
Czas trwania alarmu	2 sec
Wyjście alarmowe	N.C 28Vdc 0.1 A z rezystorem 10 Ohm w linii
Tamper	N.C 28Vdc 0.1A z 10 Ohm w linii – otwarte jeśli zdjęta jest przednia pokrywa
Uruchamianie	60 sec
Temperatura pracy	-20°C to +50°C
Odporność na RFI	30V/m 10 - 100MHz
Odporność na EMI	50,000V elektryczne interferencje od wyładowań
Odporność na światło widzialne	stabilny dla światła halogenowego (odległość 2.4m) lub odbitego
Zasięg detekcji	Zbicie (Glass) do 10m (90°); PIR do 15m (soczewka dal. zasięgu)
Diody LED	Żółta (GLASS) – zbicie; testowanie i ustawianie
	Zielona LED (SHOCK) – uderzenie; testowanie i ustawianie
	Czerwona LED (ALARM) - alarm;
	pulsowanie (glass & break; glass & shock & PIR); stałe (PIR)
Wymiary	115mm x 61mm x 37.5mm
Waga	120g

GWARANCJA

3 Lata

DANE KONTAKTOWE

VIDICON®

VIDICON Sp. z o. o.

Polska: Ul. Powązkowska 15
01-797 Warszawa
Polska
Tel.: +48 22 562 3000
Fax.: +48 22 562 3030
E-mail: vidicon@vidicon.pl

VIDICON zastrzega sobie prawo do zmiany danych technicznych bez ostrzeżenia