

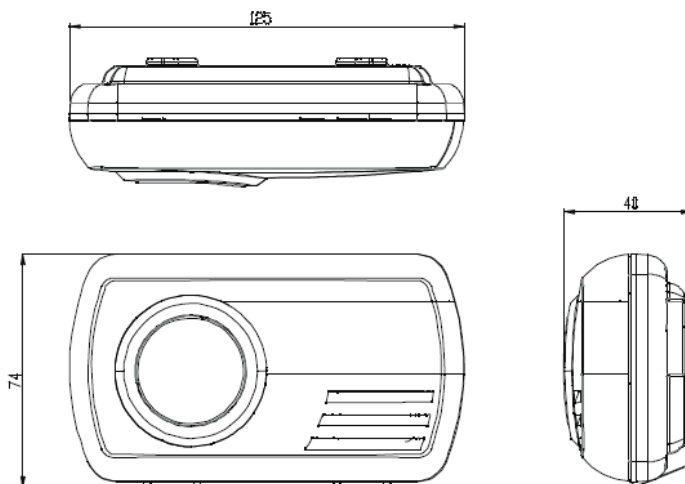

- *Cyfrowy czujnik tlenku węgla z wyświetlaczem LCD oraz termometrem*
- *Łatwy w instalacji, przenośny czujnik tlenku węgla*
- *Zintegrowana bateria litowa o żywotności 7 lat – nie wymaga ładowania*
- *Emituje sygnał dźwiękowy o natężeniu 85 dB w promieniu 1 m.*
- *Funkcja testowania / resetowania czujnika.*
- *Automatyczna funkcja sprawdzania czujnika i baterii.*
- *Certyfikat na zgodność z normą jakości BS EN 50291-1:2010.*
- *Pozytywna Opinia Techniczna CNBOP*
- *7 lat gwarancji*

Model CO-9D to wysokiej klasy czujnik tlenku węgla angielskiej firmy FIREANGEL. Marka ta należy do koncernu SPRUE, światowego lidera w produkcji detektorów dymu i tlenku węgla. Urządzenie zostało wyposażony w zaawansowany sensor elektrochemiczny, który pozwala na dokładny pomiar nawet bardzo niskiego stężenia tlenku węgla, przyczyniając się do wykrycia niebezpieczeństwa na bardzo wczesnym etapie. Dzięki zintegrowanej baterii litowej, czujnik CO-9D nie wymaga ładowania przez cały okres użytkowania 7 lat. Model CO-9D wyposażony jest w cyfrowy wyświetlacz prezentujący w formie wykresy stężenie tlenku węgla. Urządzenie posiada również wbudowany termometr. Użytkując detektor tlenku węgla marki FIREANGEL CO-9D mamy pewność bezpieczeństwa dzięki głośnej sygnalizacji dźwiękowej oraz sygnalizacji optycznej. Łatwość montażu oraz niewielkie rozmiary, powodują, iż czujnik ten idealnie znajduje swoje zastosowanie zarówno w domach mieszkalnych, jak również na wakacjach, w domkach i przyczepach kempingowych lub na jachtach.



DANE TECHNICZNE

Nazwa modelu:	CO-9D
Wykrywa	Tlenek Węgla
Głośność alarmu	85 dB (w odległości 1m)
Zakres temperatury pracy:	-10°C to +40°C
Zakres wilgotności pracy:	30% to 90% WZ bez kondensacji
Zakres temperatur (magazynowanie)	-20°C to +60°C
Zakres wilgotności (magazynowanie)	30% to 90% RH bez kondensacji
Wielkość opakowania (WxSZxG)	133mm x 133mm x 40mm
Masa opakowania	167 g
Ilość sztuk w opakowaniu zbiorczym	20
Sensor:	Elektrochemiczny
Zasilanie	Zintegrowana bateria litowa, nie wymaga ładowania ani wymiany
Szerokość urządzenia:	135 mm
Wysokość urządzenia:	74 mm
Głębokość urządzenia	48 mm
Masa urządzenia	120 g
Zgodność z normą	EN 50291-1:2010 EN 50291-2:2010
Gwarancja	7 lat

Autoryzowany Dystrybutor FIREANGEL w Polsce:

TERMASOL Sp. z o.o. ul. Katowicka 19a, 40-173 Katowice, tel. 880 033 066, info@termasol.pl,

<http://pl.fireangel.eu/>