

Panel audio z czytnikiem zbliżeniowym kart/kluczy RFID oraz modułem informacyjnym

nr ref. 5025/1D-RF

nr ref. 5025/2D-RF

nr ref. 5025/3D-RF

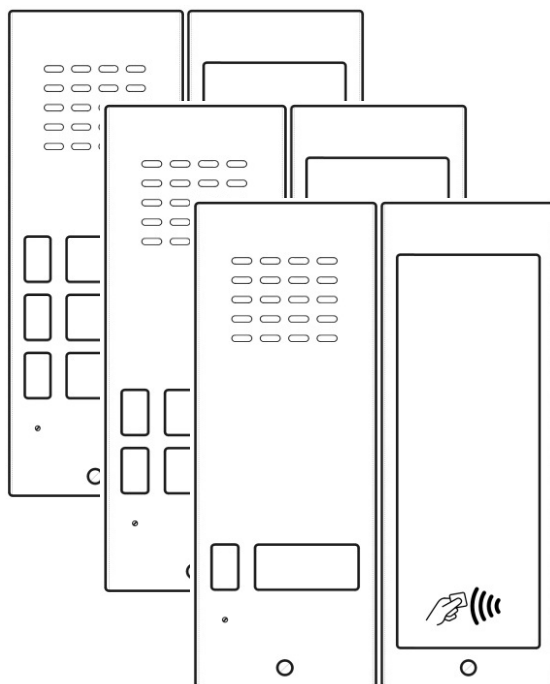

09.10.2015

**PANEL NR REF. 5025/1D-RF,
5025/2D-RF,5025/3D-RF**

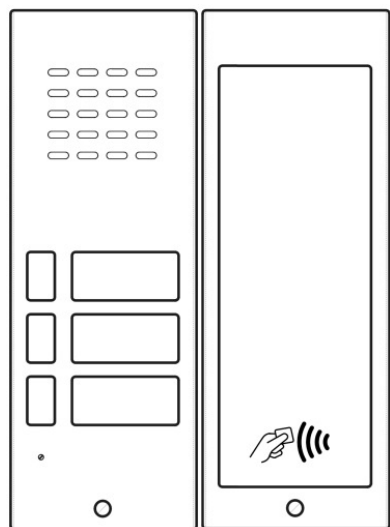
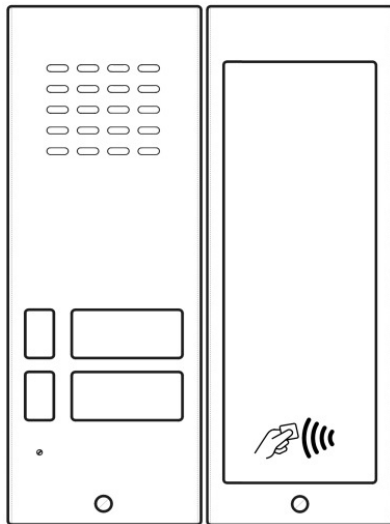
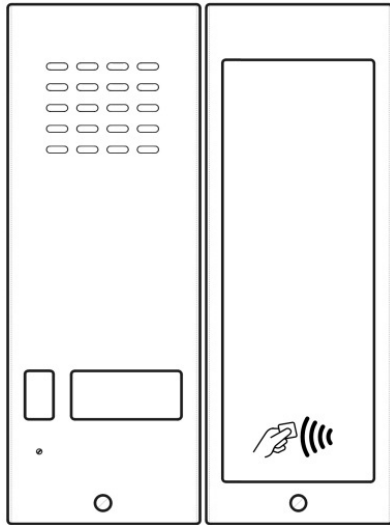

INFORMACJE OGÓLNE

Panel wykonany jest z blachy nierdzewnej (wandaloodporny). Jego niewielkie wymiary sprawiają, iż doskonale nadaje się do montażu na słupkach ogrodzeniowych metalowych jak i murowanych. Dodatkowo zabezpieczenie stanowią śruby patentowe mocujące płyty czołowe. Panel posiada wbudowany moduł rozmówny z 1, 2, 3 przyciskiem(ami) wywołania oraz czytnik zbliżeniowy kart/kłuczy RFID zintegrowany z modułem informacyjnym.

Wbudowany czytnik zbliżeniowy RFID jest urządzeniem kontroli dostępu przeznaczonym do pracy samodzielnej (autonomicznej). Obsługuje on breloczki oraz karty RFID standardu UNIQUE 125 kHz np. nr. ref. 1052/KZ lub ISO CARD. Front modułu RFID wykonany jest z blachy nierdzewnej i pleksi. Umożliwia on umieszczenie np. adresu posesji. Podświetlany jest na kolor czerwony. W momencie otwarcia drzwi kolor czerwony gaśnie, a podświetlenie zmienia się na kolor zielony. W module istnieje możliwość regulacji jasności podświetlenia. Moduł posiada konfigurowalną sygnalizację dźwiękową. Sygnalizację można wyłączyć zupełnie, lub ustawić jeden z trzech poziomów głośności. Do modułu można podłączyć zewnętrzny przycisk, który spowoduje zachowanie się modułu w taki sposób, jak podczas przyłożenia zaprogramowanego klucza – tzw. przycisk otwarcia (przycisk listonosza). Istnieje możliwość konfiguracji ustawień modułu, dodawania, usuwania i edytowania kluczy/kart poprzez przycisk programowania PROG, klucz MASTER lub oprogramowanie na PC.

Panele nr ref.. 5025/1D-RF...2D-RF...3D-RF współpracują z następującymi typami zasilaczy domofonowych:

W obudowie DIN:

- wersja domofonowa : **18A2, 18L1**;
- wersja domofonowa z interkomem: **19A2, 19L1**;

OPIS ZŁĄCZ I ZACISKÓW POD PRZEWODY

- +/~ Zasilanie czytnika RFID AC / DC (polaryzacja dowolna).
- -/~ Zasilanie czytnika RFID AC / DC (polaryzacja dowolna).
- **NC** Styk przekaźnika normalnie zwarty.
- **COM** Styk przekaźnika wspólny.
- **NO** Styk przekaźnika normalnie otwarty.
- **PH** Zacisk przycisku otwarcia (przycisku listonosza).
- **441** „plus” wzmacniacza mikrofonu,
- **MK** „minus” wzmacniacza mikrofonu,
- **GL, GL** głośnik panelu,
- **AC, AC** podświetlenie panelu.

Przyciski wywołania zamontowane są na „wsporniku”.

DANE TECHNICZNE

Temperatura pracy:	-20°C ÷ +45°C
Wymiary (dł. x szer.x gł.)	152 x 110 x 23-35 mm (z daszkiem)
Wymiary (dł. x szer.x gł.)	175 x 135 x 27-35 mm (z ramką, z daszkiem)

Wymiary etykiety to 115 mm x 40 mm

WYMIARY OBUDOWY

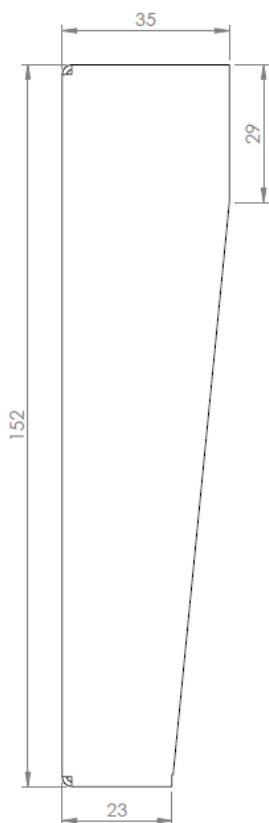
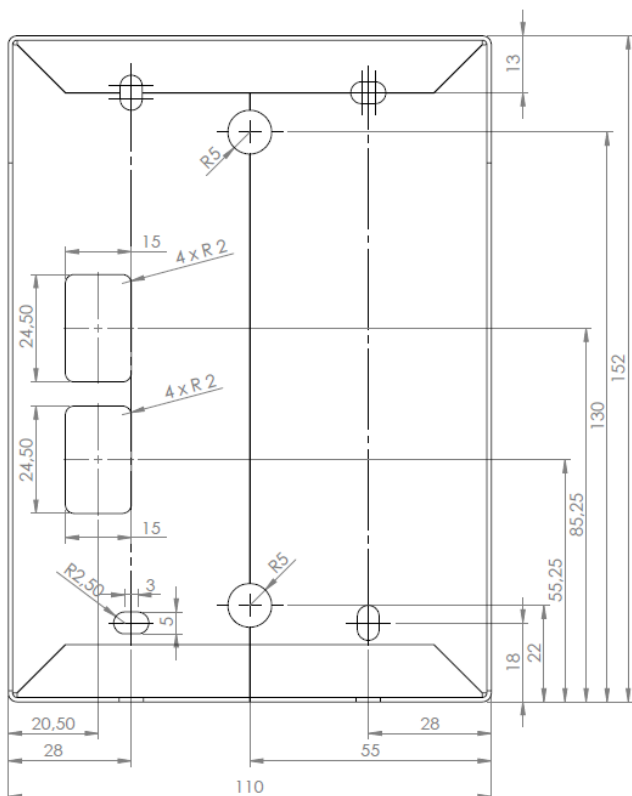

WYKONYWANIE POŁĄCZEŃ ELEKTRYCZNYCH

Połączenia elektryczne powinny być wykonywane przez osobę ze znajomością podstawowych zagadnień elektrotechniki. Wszystkie połączenia należy wykonać wykorzystując dołączone schematy (przy odłączonym napięciu zasilającym).

MONTAŻ PANELU

ZAKŁADANIE ETYKIETY Z NAZWISKIEM

By założyć etykietę informacyjną należy:
Odkręcić przy pomocy klucza śrubę patentową mocującą płytę czołową.
Poluzować obie nakrętki mocujące płytę główną urządzenia.
Umieścić poprzez wsunięcie w otwór znajdujący się w prawej ścianie frontu kartkę z opisem (nazwiskiem). Otwór znajduje się na wysokości pleksi.
Ponownie dokręcić nakrętki.
By zdemonstrować etykietę, należy poluzować nakrętki mocujące płytę główną. Następnie należy wysunąć wystającą końcówkę etykiety widoczną we wcięciu płytki (wcięcie widoczne jest przy lewej krawędzi płytki, przy widoku frontu od strony elektroniki). Czynność tą należy wykonać przy użyciu np. niewielkiego wkrętaka

MONTAŻ NATYNKOWY

Aby zamontować panel zewnętrzny natynkowo należy wykonać opisane poniżej czynności.

Aby zamontować panel zewnętrzny w wersji natynkowej należy wykonać opisane poniżej czynności.
Odkręcić przy pomocy klucza śrubę patentową mocującą płytę czołową.
Odkręcić śrubę mocującą wspornik z przyciskami. Śruba znajduje się w lewej górnej części panelu.
Zdemontować wspornik z przyciskami.
Przełożyć przewody połączeniowe poprzez otwór **B** w tylnej części panelu (**rys. 1**).
Przykręcić panel do podłoża wykorzystując 2 otwory **A** znajdujące się w tylnej części panelu (**rys. 1**).
Podłączyć przewody do odpowiednich zacisków w znajdujących się na wsporniku.
Zamontować wspornik z przyciskami. Pamiętając jednocześnie by wspornik właściwie był usytuowany w obudowie. Nóżki wspornika powinny znaleźć się w rowkach spodu obudowy.
Przykręcić śrubę mocującą wspornik z przyciskami.
Podłączyć przewody do odpowiednich zacisków w module różnym.
Zamknąć i przykręcić wkrętem płytę czołową modułu.

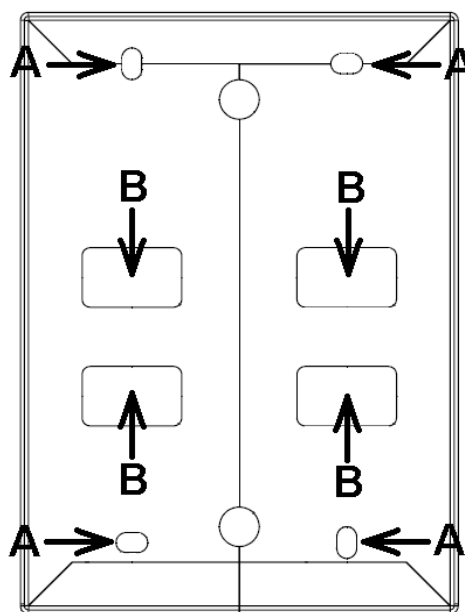

Rys. 1

MONTAŻ PODTYNKOWY

Przy montażu podtynkowym zalecane jest zastosowanie ramki podtynkowej nr ref. 5025/RP2 (dokupowanej osobno) celem ukrycia ewentualnych niedokładności wykonania otworu.

Aby zamontować panel zewnętrzny w wersji podtynkowej należy wykonać opisane poniżej czynności.

Umieścić ramkę podtynkową w murze (otworze).

Odkręcić przy pomocy klucza śrubę patentową mocującą płytę czołową.

Odkręcić śrubę mocującą wspornik z przyciskami. Śruba znajduje się w lewej górnej części panelu.

Zdemontować wspornik z przyciskami.

Przełożyć przewody podłączeniowe poprzez otwór **B** w tylnej części panelu (**rys. 1**).

Przykręcić panel do podłoża wykorzystując 2 otwory **A** znajdujące się w tylnej części panelu (**rys. 1**).

Podłączyć przewody do odpowiednich zacisków w znajdujących się na wsporniku.

Zamontować wspornik z przyciskami. Pamiętając jednocześnie by wspornik właściwie był usytuowany w obudowie. Nóżki wspornika powinny znaleźć się w rowkach spodu obudowy.

Przykręcić śrubę mocującą wspornik z przyciskami.

Podłączyć przewody do odpowiednich zacisków w module rozmównym.

Zamknąć i przykręcić wkrętem płytę czołową modułu.

PROGRAMOWANIE CZYTNIKA RFID PRZYCISKIEM „PROG”

Tryb ten stosowany jest np. w systemach analogowych. Klucze zapamiętywane są w wewnętrznej pamięci urządzenia. Po przyłożeniu zapamiętanego wcześniej klucza następuje zmiana koloru podświetlenia oraz załączenie przekaźnika na czas określony przez użytkownika.

W pamięci modułu można umieścić maksymalnie 2000 kluczy.

Aby wejść do menu programowania należy przytrzymać przycisk PROG przez minimum 1 sekundę. Wówczas zielona dioda LED znajdująca się obok przycisku PROG zacznie się świecić ciągłym światłem i co kilka sekund będzie migać wraz z diodami modułu informacyjnego znajdującego się od frontu. Miganie zielonej diody LED sygnalizuje określony krok w menu programowania.

Zmiana kroku następuje poprzez krótkie (poniżej 1 sekundy) wciśnięcie przycisku PROG.

W module dostępnych jest siedem kroków programowania.

Aby wyjść z menu programowania należy w dowolnym momencie przytrzymać przycisk PROG przez minimum 3 sekundy. Samoczynne wyjście z menu programowania nastąpi po upływie 60 sek. jeżeli nie nastąpiła żadna reakcja ze strony użytkownika.

Z poziomu aplikacji PC można aktywować/deaktywować możliwość wejścia w Menu Programowania.

DODAWANIE NOWEGO KLUCZA

Dioda LED miga cyklicznie **1 raz**. Po przystawieniu klucza do czytnika następuje jego odczyt (sygnalizowany zaświeceniem zielonych diod LED i zgaśnięciem diod czerwonych) i następnie zapisanie go do pamięci czytnika. W przypadku błędnego zapisu klucza nastąpi miganie czerwonych diod LED. Miganie czerwonych diod LED może oznaczać jeden z trzech stanów:

klucz jest już zapisany w pamięci,
nastąpił błąd odczytu klucza,
pamięć czytnika jest zapelniona.

USUWANIE POJEDYNCZEGO KLUCZA

Dioda LED miga cyklicznie **2 razy**. W tym trybie przystawienie zapamiętanego klucza do czytnika spowoduje zaświecenie zielonych diod LED przy jednoczesnym zgaszeniu diod czerwonych i usunięcie go z pamięci czytnika. Zamiganie czerwonych diod LED oznacza, że dany klucz nie był zapisany w pamięci, lub nastąpił nieprawidłowy odczyt.

USUWANIE WSZYSTKICH KLUCZY

Dioda LED miga cyklicznie **3 razy**. W trybie tym następuje usunięcie wszystkich kluczy zapisanych w pamięci czytnika. Czterokrotne przyłożenie do czytnika dowolnego klucza (zapamiętanego przez czytnik bądź nie) spowoduje usunięcie z pamięci wszystkich zapisanych kluczy.

REGULACJA JASNOŚCI PODŚWIETLENIA

Dioda LED miga cyklicznie **4 razy**. W tym kroku przyłożenie do czytnika dowolnego klucza spowoduje zwiększenie jasności podświetlenia o jeden z 5 stopni jasności. Zwiększanie jasności następuje w odstępach co 0,5 sekundy. Po osiągnięciu maksymalnej jasności, poziom jej spada do wartości minimalnej i cały cykl się powtarza.

REGULACJA CZASU ZAŁĄCZENIA PRZEKAŹNIKA

Dioda LED miga cyklicznie **5 razy**. Domyślny czas załączenia przekaźnika wynosi 1 sek. Każde przyłożenie klucza do czytnika wydłuża czas załączenia przekaźnika o 1 sek. Przyłożenie klucza sygnalizowane jest chwilowym zaświeceniem się zielonych diod LED. Maksymalny czas załączenia przekaźnika wynosi 20 sek.

DODAWANIE KLUCZA MASTER

Dioda LED miga cyklicznie **6 razy**. W tym kroku można dodać tzw. klucz MASTER. Przyłożenie dowolnego klucza do czytnika spowoduje zapisanie klucza jako klucz MASTER. Tylko jeden klucz może być kluczem MASTER. Kluczem tym można skonfigurować moduł bez konieczności rozkręcania go i wciskania przycisku PROG. Więcej o działaniu klucza MASTER w punkcie „PROGRAMOWANIE W TRYBIE PRACY SAMODZIELNEJ KLUCZEM „MASTER”.

REGULACJA GŁOŚNOŚCI BUZERA

Dioda LED miga cyklicznie **7 razy**. W kroku tym można zmienić głośność buzera. Przyłożenie dowolnego klucza do czytnika spowoduje zmianę głośności buzera. Ostatnio odgrywana głośność buzera zostanie zapamiętana. Aby wyłączyć buzer należy zdjąć zworkę **BU**.

PROGRAMOWANIE CZYTNIKA RFID KLUCZEM „MASTER”

Przyłożenie do modułu klucza MASTER spowoduje wejście w tryb programowania. Podczas pracy w trybie programowania każde kolejne, pojedyncze przyłożenie klucza MASTER spowoduje zmianę kroku programowania. Po przejściu przez cały cykl menu programowania (7 kroków) nastąpi wyjście z menu programowania. Aktywny krok menu programowania sygnalizują migające diody LED modułu informacyjnego. Jedynie w czwartym kroku trybu programowania – „Regulacja jasności podświetlenia” diody LED nie migają.

Uwaga:

Zmian nastaw w poszczególnych krokach menu programowania dokonujemy innym kluczem niż klucz MASTER.

Kluczem MASTER nie załączymy również przekaźnika.

Zapis ustawień jasności podświetlenia, głośności buzera i czasu załączenia przekaźnika następuje dopiero po wyjściu z trybu programowania. Dodawanie i usuwanie kluczy następuje na bieżąco.

PRZYCISK OTWARCIA PH

Do modułu można podłączyć zewnętrzny przycisk otwarcia. Należy go wpiąć w zaciski **PH** oraz **-/~**. Zwarcie tak wpiętego przycisku spowoduje zadziałanie modułu w taki sposób, jak po przyłożeniu zaprogramowanego klucza.

ZWORA M/B

W panelu 5025/1D-RF...2D-RF...3D-RF jej konfiguracja nie ma znaczenia.

ZWORA BU

Zwora służy do włączenia / wyłączenia buzera. Założona zwora włącza buzer. Zdjęta zwora wyłącza buzer.

ZASILANIE

W trybie pracy samodzielnej moduł należy zasilić napięciem stałym z zakresu 8VDC ÷ 30VDC lub napięciem zmiennym z zakresu 6VAC ÷ 21VAC.

ZAKŁADANIE ETYKIET Z NAZWISKAMI (MODUŁ INFORMACYJNY)

Aby założyć etykietę na nazwiska należy wykonać następujące czynności:

1. Odkręcić 4 nakrętki M3 dociskające PCB do frontu panelu. Uwaga - pod nakrętkami znajdują się podkładki.
2. Zdjąć podkładki.
3. Delikatnie zdemontować PCB.
4. Umieścić kartkę z właściwym opisem we wnęce pleksi.
5. Nałożyć PCB na pleksi. Należy pamiętać by znaczniki pozycjonujące pleksi znalazły się w otworach pozycjonujących PCB. Znaczniki pozycjonujące znajdują się na dwóch przeciwległych końcach PCB. Należy również pamiętać o właściwym umieszczeniu PCB. Wycięcie w dolnej części PCB powinno znaleźć się nad otworem na śrubę montażową.

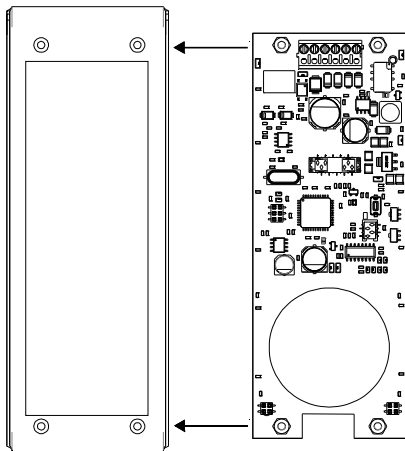

6. Nałożyć podkładki i delikatnie dokręcić 4 nakrętkami PCB do frontu.

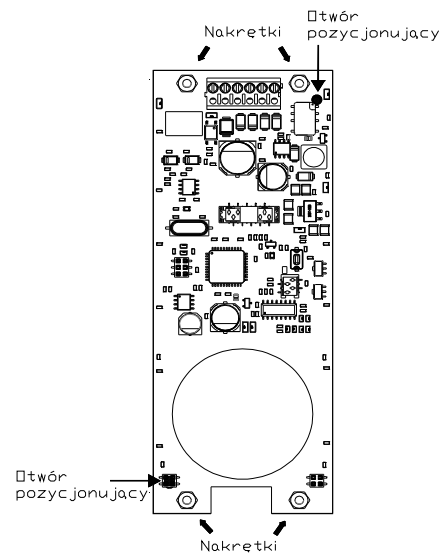

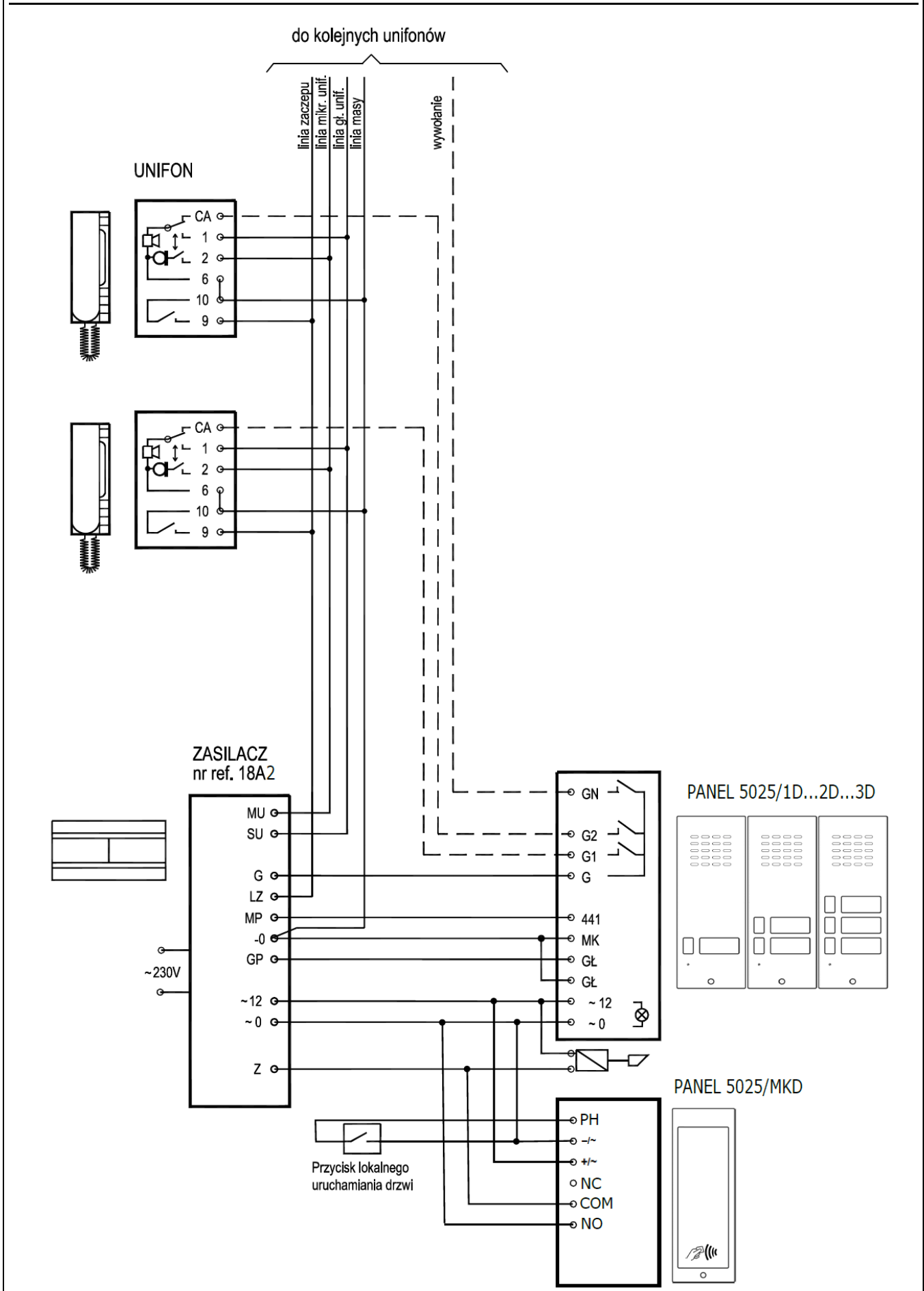

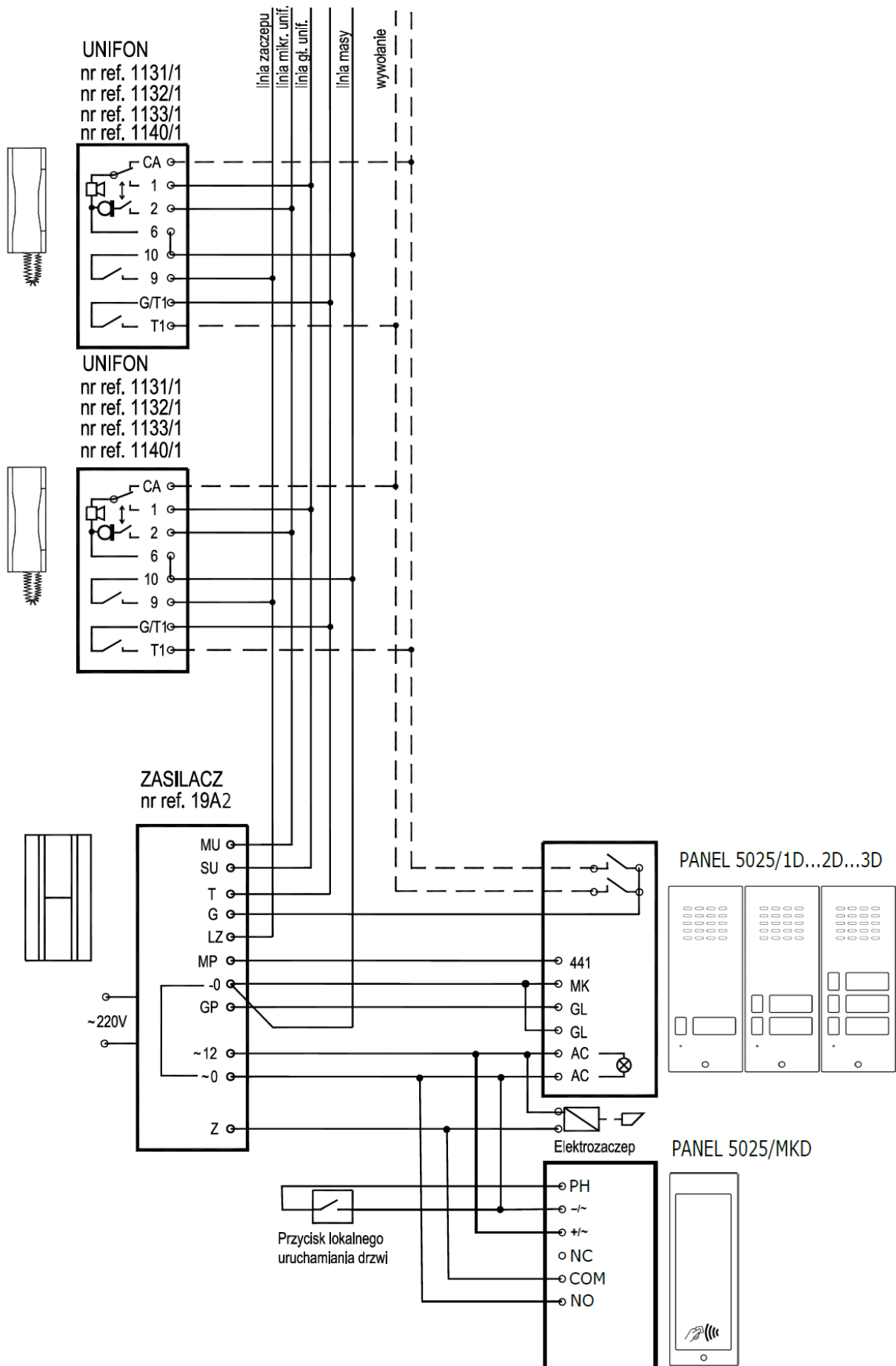

MIWI-URMET Sp. z o. o
ul. Pojezierska 90A
91-341 Łódź
tel: (0-42) 616-21-00
fax: (0-42) 616-21-13

e-mail: miwi@miwiurmet.pl
<http://www.miwiurmet.pl>

Dyspozycja dotycząca używania sprzętu elektrycznego i elektronicznego w krajach Unii Europejskiej.

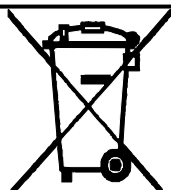

Ten symbol umieszczony na produkcie, na opakowaniu lub w instrukcji obsługi, oznacza, że urządzenie nie powinno być wyrzucane, tak jak zwykle odpady lecz oddawane do odpowiedniego punktu skupu/punktu zbioru zużytych urządzeń elektrycznych i elektronicznych działających w systemie recyklingu zgodnie z ustawą z dnia 29 lipca 2005 r. o zużytych sprzęcie elektrycznym i elektronicznym {D.U. z 2005 r. nr 180, poz. 1494 i 1495}

Postępowanie zgodnie z powyższymi wskazówkami pozwala ustrzec się potencjalnych, negatywnych konsekwencji dla środowiska i zdrowia człowieka wynikających ze złego składowania i przetwarzania zużytego sprzętu elektrycznego i elektronicznego. (WEEE).

Jeśli jest to możliwe proszę wyjąć z urządzenia baterie i/lub akumulatory i przekazać je do punktów zbiórki zgodnie z obowiązującymi wymaganiami. Przestrzeganie powyższych zasad związanych z recyklingiem zużytego sprzętu i materiałów pozwala utrzymać zasoby i surowce naturalne.
