

MC-302 PG2

Nadzorowany magnetyczny czujnik kontaktronowy



Instrukcja instalacji

1. WSTĘP

MC-302 PG2 to w pełni nadzorowany magnetyczny czujnik kontaktronowy PowerG. Urządzenie zawiera wbudowany kontaktron, który otwiera się po wyjęciu magnesu znajdującego się w jego pobliżu. Czujnik MC-302 PG2 wysyła do centrali komunikaty alarmowe przy użyciu dwukierunkowego protokołu komunikacji PowerG.

Przełącznik antysabotażowy MC-302 PG2 jest aktywowany w momencie otwarcia obudowy urządzenia.

Okresowe komunikaty nadzorcze lub alarmowe są przesyłane automatycznie. Dzięki temu centrala w regularnych odstępach czasu otrzymuje informacje o aktywności urządzenia w systemie.

Dioda LED świeci w momencie wysłania sygnału o alarmie bądź sabotażu. Dioda LED nie świeci podczas przesyłania komunikatów nadzorczych.

Urządzenie jest zasilane z zainstalowanej baterii litowej 3 V. Gdy poziom naładowania baterii jest niski, do odbiornika jest przesyłany odpowiedni komunikat.

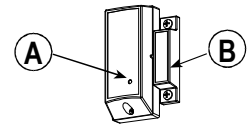

- A. Dioda LED transmisji
B. Magnes

Rysunek 1:
Widok z zewnątrz

2. DANE TECHNICZNE

Pasma częstotliwości (MHz): Europa: 433, 868, USA: 915

Modulacja: GFSK

Antena: Wbudowana antena śrubowa.

Protokół komunikacji: PowerG.

Nadzór: Sygnalizacja co 4 minuty

Sabotaż: Raportowany w momencie wystąpienia sabotażu

Zasilanie: Typ C

Typ baterii: 3 V Litowa typu CR-123, wyłącznie Panasonic lub Sanyo

Uwaga!

Występuje ryzyko eksplozji w przypadku użycia niewłaściwej baterii. Pozbądź się zużytej baterii zgodnie z instrukcjami producenta.

Szacowana żywotność baterii: 8 lat (standardowe użycie)

Nadzór baterii: Automatyczna informacja o stanie baterii wraz z każdym okresowym sygnałem o statusie oraz natychmiast po wykryciu niskiego stanu baterii

Temperatura pracy: 0°C do 49°C

Wilgotność względna: Średnio do 75% bez kondensacji. Przez 30 dni w roku może sięgać 85 - 95 % bez kondensacji.

Wymiary: 81 x 34 x 25 mm

Waga: 53g

Zgodność z normami:

Europa: EN 301 489-3, EN 50130-4:(95) & A1 : (98) & A2: (03), EN 300 220-2, EN 60950-1, EN 50130-5, EN 50131-1, CLC/TS 50131-2-6, EN 50131-6

Urządzenie MC-302 PG2 jest zgodne z wymogami RTTE - dyrektywa 1999/5/WE Parlamentu Europejskiego i Rady z dnia 9 marca 1999 r.

Drewno		Wsporniki	Żelazo miękkie	
Otwarcie	Zamknięcie	Kierunek	Otwarcie	Zamknięcie
20mm+/- 5mm	14mm+/- 6mm	X	15mm+/- 5mm	14mm+/- 5mm
14mm+/- 5mm	15mm+/- 5mm	Y	15mm+/- 5mm	14mm+/- 5mm
25mm+/- 5mm	24mm+/- 5mm	Z	25mm+/- 5mm	24mm+/- 5mm

3. INSTALACJA

3.1 Montaż (Rys. 3a i 3b)

Zaleca się przymocowanie nadajnika u góry okna/drzwi na framudze oraz magnesu na części ruchomej (drzwi lub okna). Należy upewnić się, że magnes jest umiejscowiony nie dalej niż 6 mm od oznaczonej części nadajnika.

Ważne: Po zdjęciu obudowy urządzenie wyśle do odbiornika informację o sabotażu. Wyjęcie baterii uniemożliwi wysłanie sygnału o powrocie sabotażu, co spowoduje stały alarm w odbiorniku. W związku z tym, podczas zapisywania czujnika w pamięci zaleca się wciśnięcie przełącznika sabotażu przed wyjęciem baterii.

Uwaga! Urządzenie posiada opcjonalny tylny przełącznik sabotażowy pod płytką drukowaną. Dopóki płytką jest prawidłowo umieszczona w obudowie, przycisk jest dociśnięty do specjalnego docisku luźno połączonego z obudową (rys. 2 i 3a). Należy upewnić się, że docisk jest prawidłowo i mocno przymocowany do podłoża. W przypadku zerwania czujnika, docisk odłamie się od obudowy, co spowoduje rozwarczenie przełącznika sabotażu.

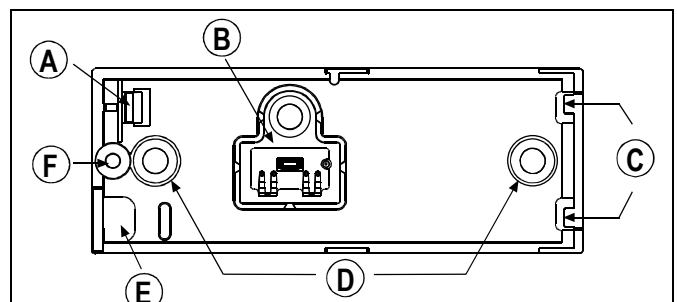

- A. Elastyczny zacisk
B. Docisk (do tylnego przełącznika sabotażu)
C. Zaciski płytki drukowanej
D. Otwory montażowe
E. Otwór na przewody
F. Otwór z gwintem do śrubki zamykającej

Rys 2. Tylna obudowa po wyjęciu płytki drukowanej

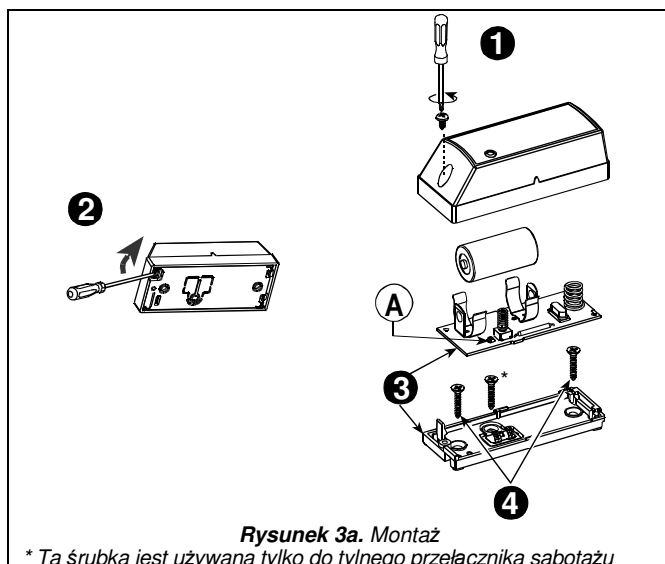

Rysunek 3a. Montaż

* Ta śrubka jest używana tylko do tylnego przełącznika sabotażu

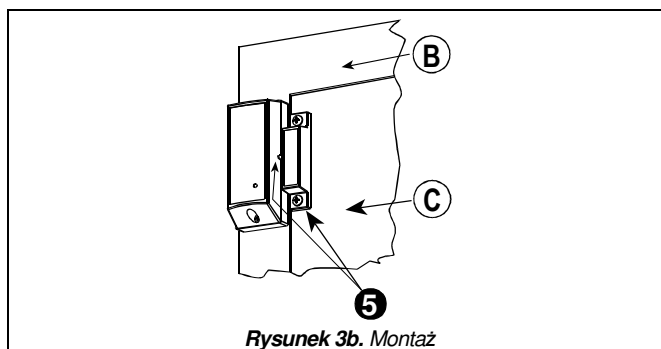

Rysunek 3b. Montaż

1. Odkręć śrubkę
 2. Oddziel tylną część obudowy od przedniej.
 3. Wyjmij płytkę drukowaną
 4. Zaznacz w podłożu miejsce wiercenia i wywierć otwory
Dokręć tylną część obudowy za pomocą 2 śrubek
 5. Zamocuj magnes za pomocą dwóch śrubek
- A. Przycisk zapisu
B. Framuga
C. Część ruchoma

4. ZAPIS

Informacje o zapisywaniu urządzenia w pamięci centrali znajdują się w instrukcji instalacji centrali.

5. MC-302 PG2 – USTAWIENIA URZĄDZENIA

Poniżej znajdują się informacje na temat konfiguracji parametrów urządzenia z poziomu centrali alarmowej.

W celu modyfikacji ustawień czujnika

Należy zapoznać się z instrukcją instalacji centrali i wykonać kroki opisane w sekcji Zapis urządzeń (4.5.2) bądź Modyfikacja urządzeń (4.5.5) Następnie należy wykonać następujące kroki:

1. **UST. URZADZ.**
OK
Alarm LED
 W tym miejscu można wybrać czy diodę LED powinna się świecić bądź nie w przypadku alarmu.
2. **OK**
DIODA LED ZAŁ. ■
3. **lub** **←**
 Wybierz pomiędzy "DIODA LED ZAŁ." oraz "DIODA LED WYŁ.".
4. **OK**
Alarm LED

Po wyjściu z "Trybu Instalatora", centrala alarmowa wyświetla liczbę urządzeń, z którymi się komunikuje w celu aktualizacji ustawień: „ZAPIS PARAMETROW XXX”.

6. LOKALNY TEST DIAGNOSTYCZNY

Przed testowaniem należy otworzyć urządzenie i zdjąć przednią część obudowy (rys. 3a)

- A. Naciśnij i zwolnij przycisk sabotażowy
- B. Załóż z powrotem przednią część obudowy w celu zamknięcia przycisku sabotażowego a następnie ją przykręć.
- C. Otwórz na moment drzwi lub okno i upewnij się, że czerwona dioda LED błyska, sygnalizując detekcję.
- D. Po dwóch sekundach dioda LED błysnie 3 razy wskazując siłę sygnału.

Poniższa tabela wskazuje poziomy siły sygnału:

Dioda LED	Siła sygnału
Zielona dioda LED miga	Silny
Żółta dioda LED miga	Dobry
Czerwona dioda LED miga	Słaby
Brak migania	Brak komunikacji

WAŻNE! Należy zapewnić stabilny odbiór. Należy unikać ustawienia, w którym występuje „słaby” odbiór. Jeśli odbierany poziom sygnału z detektora jest „słaby”, należy zmienić jego położenie i wykonywać test aż do uzyskania poziomu „dobry” lub „silny”.

Uwaga: szczegółowe instrukcje dotyczące testu diagnostycznego można znaleźć w podręczniku instalacji centrali.

7. INNE UWAGI

Systemy bezprzewodowe firmy Visonic Ltd. są wyjątkowo niezawodne i zostały przetestowane pod kątem zgodności z najwyższymi standardami. Jednakże ze względu na małą moc transmisji i ograniczony zasięg (zgodnie z wymaganiami komisji FCC i innych przepisów) należy pamiętać o pewnych ograniczeniach:

A. Odbiorniki mogą być blokowane przez sygnały radiowe nadawane na takich samych lub podobnych częstotliwościach roboczych niezależnie od zastosowanego kodu cyfrowego.

B. W danym momencie odbiornik odpowiada na tylko jeden przesyłany sygnał.

C. Urządzenia bezprzewodowe należy regularnie testować w celu określenia źródeł zakłóceń i ochrony przed awariami.

GWARANCJA

Firma Visonic Limited („Producent”) gwarantuje tylko pierwotnemu nabywcy („Nabywca”), że tylko ten produkt („Produkt”) będzie wolny od wad materiałowych i produkcyjnych w standardowym okresie użytkowania, który wynosi dwanaście (12) miesięcy od daty wysyłki Produktu przez Producenta.

Gwarancja ta jest absolutnie uzależniona od tego, czy Produkt był prawidłowo zainstalowany, utrzymywany i obsługiwany w warunkach normalnego użytkowania zgodnie z zalecanymi instrukcjami instalacji i obsługi Producenta. Produkty, które stały się wadliwe z jakiegokolwiek innego powodu, według uznania Producenta, takiego jak nieprawidłowa instalacja, nieprzestrzeganie zalecanych instrukcji instalacji oraz obsługi, zaniedbanie, umyślne uszkodzenie, niewłaściwe użycie lub wandalizm, przypadkowe uszkodzenie, zmiana lub manipulacja lub naprawa przez osoby inne niż Producent, nie są objęte niniejszą gwarancją.

Producent nie wydaje oświadczenia, że niniejszy Produkt nie może zostać zaatakowany i/lub pominięty lub że Produkt zapobiegnie śmierci i/lub obrażeniu ciała i/lub szkodzi majątkowej wskutek włamania, rozbju, pożaru lub w inny sposób lub że Produkt we wszystkich tych przypadkach zapewni odpowiednie ostrzeżenie lub ochronę. Produkt, właściwie zainstalowany i utrzymywany, tylko zmniejsza ryzyko takich zdarzeń bez ostrzeżenia i nie jest gwarancją ani zabezpieczeniem, że takie zdarzenia nie wystąpią.

NINIEJSZA GWARANCJA STANOWI WYŁĄCZNĄ GWARANCJĘ W MIEJSCU WSZYSTKICH POZOSTAŁYCH GWARANCJI, ZOBOWIĄZAŃ LUB ODPOWIEDZIALNOŚCI, ZARÓWNO W FORMIE PISEMNEJ, USTNEJ, WYRAŹNYCH LUB DOROZUMIANYCH, W TYM GWARANCJI PRZYDATNOŚCI HANDLOWEJ LUB PRZYDATNOŚCI DO OKREŚLONEGO CELU LUB W INNY SPOSÓB. W ŻADNYM PRZYPADKU PRODUCENT NIE BĘDZIE ODPOWIADAŁ KAŻDEMU ZA WSZELKIE SZKODY WYNIKOWE LUB UBOCZNE Z POWODU NARUSZENIA NINIEJSZEJ GWARANCJI LUB JAKIKOLWIEK INNYCH GWARANCJI, JAK PODANO POWYŻEJ.

PRODUCENT W ŻADNYM PRZYPADKU NIE PONOSI ODPOWIEDZIALNOŚCI ZA JAKIEKOLWIEK STRATY SZCZEGÓLNE, POŚREDNIE, PRZYPADKOWE CZY WYNIKOWE LUB ZA STRATY, SZKODY LUB KOSZTY, W TYM UTRATĘ UŻYTKOWANIA, ZYSKÓW, PRZYCHODÓW LUB WARTOŚCI FIRMY, BEZPOŚREDNIO LUB POŚREDNIO WYNIKAJĄCE Z KORZYSTANIA NABYWCY LUB NIEMOŻNOŚCI DO KORZYSTANIA Z PRODUKTU LUB DO UTRATY LUB ZNISZCZENIA INNEGO MIENIA LUB Z JAKIEJKOLWIEK INNEJ PRZYCZYNY, NAWET JEŚLI PRODUCENT ZOSTAŁ POWIADOMIONY O MOŻLIWOŚCI WYSTĄPIENIA TAKICH SZKÓD.

PRODUCENT NIE BĘDZIE PONOSIĆ ODPOWIEDZIALNOŚCI ZA JAKIKOLWIEK PRZYPADKOWE ŚMIERCI, OBRĄŻEN CIAŁA I/LUB USZKODZENIA MIENIA LUB INNE SZKODY BEZPOŚREDNIE, POŚREDNIE, PRZYPADKOWE, WYNIKOWE LUB INNE, W OPARCIU O ROSZCZENIE, ŻE ZAWIODŁO FUNKCJONOWANIE PRODUKTU.

Jeżeli jednak Producent będzie odpowiadać, pośrednio lub bezpośrednio, za szkody lub straty wynikające z tej ograniczonej gwarancji, **MAKSYMALNA ODPOWIEDZIALNOŚĆ PRODUCENTA (JEŚLI ISTNIEJE) W ŻADNYM PRZYPADKU NIE PRZEKROCY CENY ZAKUPU PRODUKTU**, która zostanie ustalona jako kara umowna, a nie jako kara, i będzie pełnym i jedynym zadośćuczynieniem ze strony Producenta.

Przyjmując dostawę Produktu, Nabywca zobowiązuje się do wspomnianych warunków sprzedaży i gwarancji, oraz uznaje się, że został o nich poinformowany.

W niektórych obszarach prawnych nie jest możliwe wykluczenie lub ograniczenie odpowiedzialności za szkody wynikowe lub przypadkowe, dlatego też powyższe ograniczenia nie mają wówczas zastosowania w pewnych okolicznościach.

Producent nie podlega żadnej odpowiedzialności wynikającej z uszkodzenia i/lub nieprawidłowego działania wszelkich urządzeń telekomunikacyjnych lub urządzeń elektronicznych czy jakiegokolwiek programów. Obowiązki Producenta wynikające z niniejszej gwarancji są ograniczone wyłącznie do naprawy i/lub wymiany w zależności od uznania przez Producenta dowolnego Produktu lub jego części, która może okazać się zawodna. Wszelkie naprawy i/lub wymiany nie powodują przedłużenia oryginalnego okresu gwarancyjnego. Producent nie będzie ponosić kosztów demontażu i/lub ponownej instalacji. Aby skorzystać z tej Gwarancji, należy na własny koszt odesłać Produkt do producenta. Przesyłka musi być ubezpieczona. Wszelkie koszty transportu i ubezpieczenia są w gestii Nabywcy i nie są ujęte w niniejszej Gwarancji.

Niniejsza gwarancja nie zostanie zmieniona, zmodyfikowana lub rozszerzona, a Producent nie upoważnia żadnej osoby do działania w jego imieniu w zakresie modyfikacji, zmiany lub rozszerzenia niniejszej gwarancji. Ta gwarancja odnosi się wyłącznie do Produktu. Wszelkie produkty, akcesoria lub elementy składowe innych produktów zastosowane w połączeniu z Produktem, łącznie z bateriami, będą objęte wyłącznie ich własną gwarancją, jeżeli takie występują. Producent nie ponosi odpowiedzialności za jakiegokolwiek szkody lub straty, pośrednie czy bezpośrednie, uboczne, wynikowe lub inne, spowodowane nieodpowiednim funkcjonowaniem Produktu z powodu produktów, akcesoriów, elementów składowych innych produktów, łącznie z bateriami, zastosowanymi łącznie z Produktami. Ta gwarancja dotyczy tylko pierwszego Nabywcy i jest nieprzenoszalna. Niniejsza Gwarancja jest uzupełnieniem i nie dotyczy uprawnień ustawowych klienta. Nie mają zastosowania jakiegokolwiek postanowienia niniejszej gwarancji, które są sprzeczne z prawem obowiązującym w stanie lub kraju, do którego dostarczono Produkt.

Ostrzeżenie: użytkownik musi przestrzegać instrukcji instalacji oraz obsługi Producenta, w tym testowania Produktu i całego systemu co najmniej raz w tygodniu oraz do podjęcia wszelkich niezbędnych środków ostrożności dla własnego bezpieczeństwa i ochrony mienia.

1/08



Deklaracja W.E.E.E. dotycząca recyklingu produktu

W celu uzyskania informacji dotyczących recyklingu tego produktu należy skontaktować się ze sprzedawcą. Jeśli produkt podlega utylizacji i nie jest zwracany celem naprawy, wówczas należy zapewnić zwrot w sposób ustalony z dostawcą. Tego produktu nie wolno wyrzucać wraz z codziennymi odpadkami.
Dyrektywa 2002/96/WE dotycząca zużytego sprzętu elektrycznego i elektronicznego.



VISONIC LTD. (ISRAEL): P.O.B 22020 TEL-AVIV 61220 ISRAEL. PHONE: (972-3) 645-6789, FAX: (972-3) 645-6788
VISONIC INC. (U.S.A.): 65 WEST DUDLEY TOWN ROAD, BLOOMFIELD CT. 06002-1376. PHONE: (860) 243-0833, (800) 223-0020.
FAX: (860) 242-8094

VISONIC LTD. (UK): UNIT 6 MADINGLEY COURT CHIPPENHAM DRIVE KINGSTON MILTON KEYNES MK10 0BZ. TEL: (0870) 7300800
FAX: (0870) 7300801. TEL: (0870) 7300800 FAX: (0870) 7300801 **PRODUCT SUPPORT: (0870) 7300830**

VISONIC GmbH (D-A-CH): KIRCHFELDSTR. 118, D-40215 DÜSSELDORF. TEL.: +49 (0)211 600696-0, FAX: +49 (0)211 600696-19

VISONIC IBERICA: ISLA DE PALMA, 32 NAVE 7, POLÍGONO INDUSTRIAL NORTE, 28700 SAN SEBASTIÁN DE LOS REYES, (MADRID), ESPAÑA.

TEL (34) 91659-3120, FAX (34) 91663-8468. www.visonic-iberica.es

INTERNET: www.visonic.com

©VISONIC LTD. 2011 MC-302 PG2 D-302412 (REV. 1, 2/11)



MADE IN ISRAEL