

KOD: **INTRE** v.1.0/II
 TYP: **Interfejs RS485-ETHERNET**

PL



Cechy:

- praca w sieci ETHERNET
- zgodność ze standardem IEEE 802.3
- warstwa fizyczna 10/100BaseT
- prędkość transmisji 10/100Mbps (auto-sensing)
- tryb pracy full lub half-duplex (auto-sensing)
- wbudowany serwer WWW do konfiguracji
- szyfrowanie danych: DES, 3DES, AES
- obsługa wielu popularnych protokołów, m.in. TCP, UDP, DHCP
- przydzielanie statycznego lub dynamicznego (serwer DHCP) adresu IP
- praca w trybie: gniazd TCP oraz mostu szeregowego
- izolacja galwaniczna między interfejsem ETHERNET a RS485
- zasilanie 10 ÷ 30V DC
- współpraca z oprogramowaniem PowerSecurity
- sygnalizacja optyczna
- obudowa hermetyczna IP65
- gwarancja - 5 lat od daty produkcji

OPIS

Interfejs RS485-ETHERNET jest urządzeniem służącym do konwersji sygnałów między magistralą RS485 a siecią ethernet i przeznaczony jest do pracy razem z zasilaczami grupy PSBEN lub EN54 podłączonymi w sieci LAN/WAN. Do prawidłowego działania urządzenie wymaga zewnętrznego zasilania z przedziału 10 ÷ 30V DC np. z zasilacza z grupy PSBEN lub EN54. Fizyczne połączenie interfejsu odbywa się z zachowaniem separacji galwanicznej. Urządzenie zostało zamontowane w obudowie hermetycznej chroniącej przed wpływem niekorzystnych warunków środowiskowych.

Zasilanie	10 ÷ 30V DC
Pobór prądu	85 ÷ 30mA
Prędkość transmisji TTL	max 115200 bodów z kontrolą parzystości
Prędkość transmisji LAN	10/100Mbps (auto-sensing)
Sygnalizacja (diody LED)	Tx, Rx, PWR
Warunki pracy	temperatura -10 °C ÷ 40 °C wilgotność względna 20%...90% bez kondensacji
Wymiary(LxWxH)	121 x 81 x 60 [mm]
Waga netto/brutto	0,26kg / 0,36kg
Klasa szczelności obudowy	IP65
Temperatura składowania	-20°C...+60°C
Deklaracje, gwarancja	CE, RoHS, 5 lat od daty produkcji

Schemat poglądowy systemu komunikacji w sieci LAN

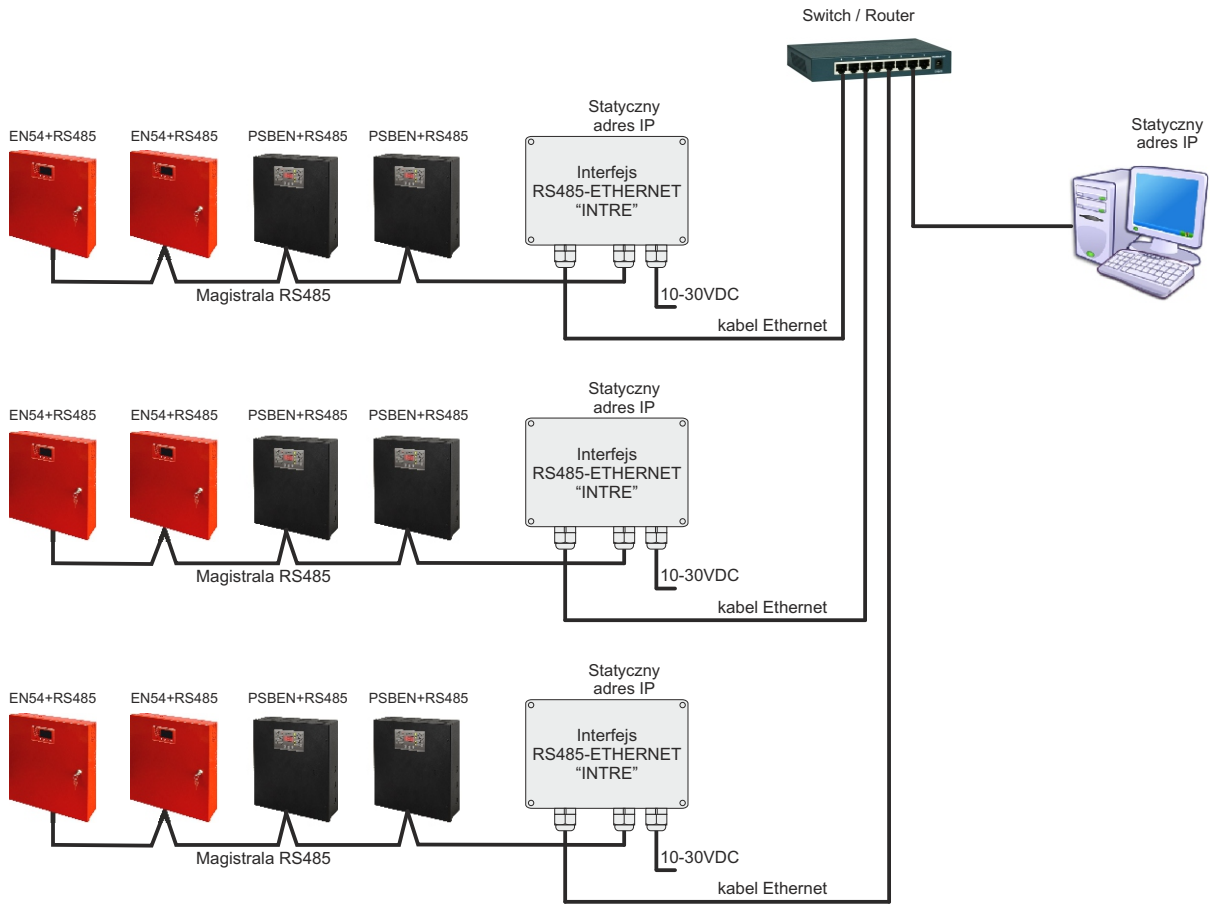

Schemat poglądowy systemu komunikacji w sieci WAN

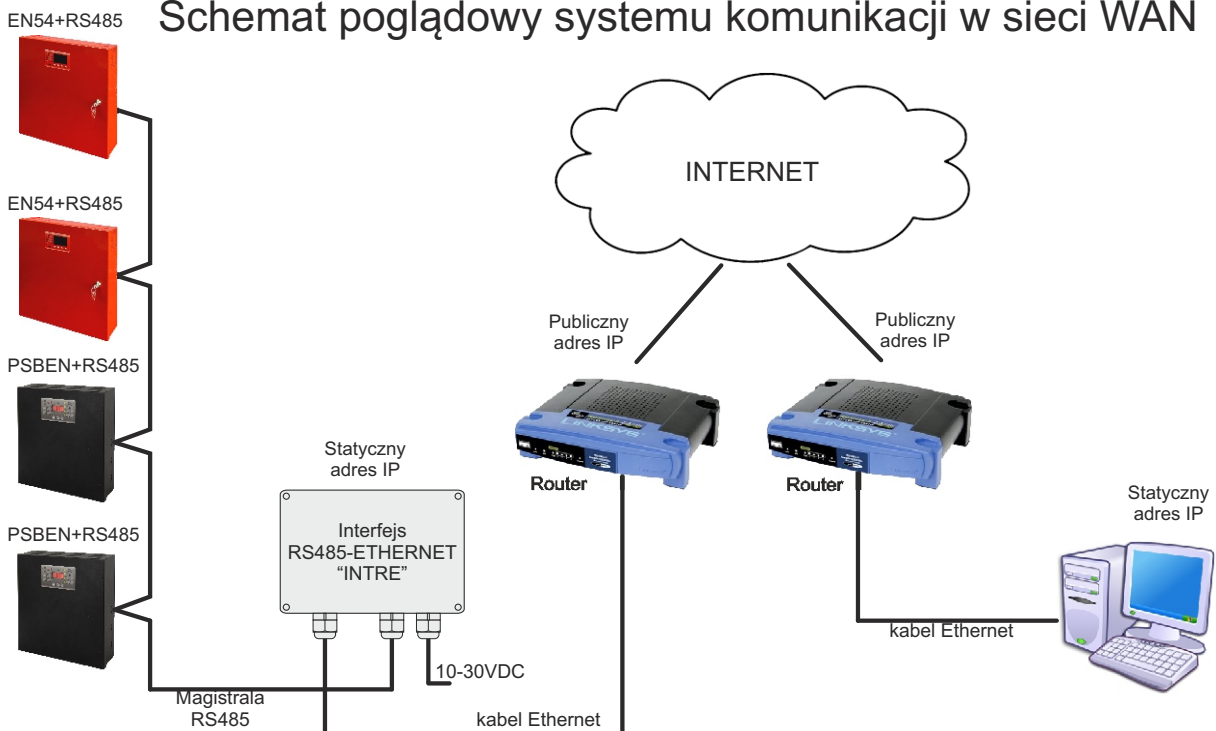

Schemat poglądowy systemu komunikacji w trybie mostu szeregowego.

