



POE044816

v.1.0

PoE 48V/4x0,4A

Zasilacz impulsowy do CCTV

PL

Wydanie: 1 z dnia 28.10.2013

Zastępuje wydanie: -----

**GREEN POWER CCTV
PoE**



Cechy zasilacza:

- wyjście zasilania 4x0,4A/48V DC
- regulacja napięcia wyjściowego 42V÷ 54V DC
- uniwersalny zakres napięcia zasilania AC: 88÷264V
- wysoka sprawność 89%
- 4 wyjścia zabezpieczone bezpiecznikami 0,5A
- możliwość wyboru bezpiecznika za pomocą zworki: topikowy lub polimerowy PTC
- kontrola obecności napięcia na wyjściach AUX1 ÷ AUX4
- przeznaczony do pracy w sieciach 10Mbit/s i 100Mbit/s
- sygnalizacja optyczna LED
- wyjście techniczne FPS – sygnalizacja zadziałania bezpiecznika wyjściowego – przekaźnikowe i typu OC
- zabezpieczenia:
 - przeciwzwarciowe SCP
 - nadnapięciowe OVP
 - przepięciowe
 - antysabotażowe
 - przeciążeniowe OLP
- gwarancja – 2 lata od daty produkcji

SPIS TREŚCI:

1. Opis techniczny.
 - 1.1. Opis ogólny
 - 1.2. Schemat blokowy
 - 1.3. Opis elementów i złączy zasilacza
 - 1.4. Parametry techniczne
2. Instalacja.
 - 2.1. Wymagania
 - 2.2. Procedura instalacji
3. Sygnalizacja pracy zasilacza.
 - 3.1. Sygnalizacja optyczna
 - 3.2. Wyjście techniczne
4. Obsługa oraz eksploatacja.
 - 4.1. Przeciążenie lub zwarcie wyjścia zasilacza
 - 4.2. Konserwacja

1. Opis techniczny.

1.1. Opis ogólny.

Zasilacz przeznaczony jest do zasilania maksymalnie 4 kamer internetowych wymagających stabilizowanego napięcia **48V DC**. Zakres regulacji napięcia wyjściowego regulowany jest potencjometrem w zakresie **42V÷54V DC**. Zasilacz posiada 4 wyjścia zabezpieczone niezależnie bezpiecznikami topikowymi lub polimerowymi PTC. Awaria (zwarcie) w obwodzie wyjścia spowoduje przepalenie bezpiecznika topikowego lub zadziałanie bezpiecznika PTC i odłączenie obwodu od zasilania DC (+U). Uszkodzenie bezpiecznika sygnalizowane jest poprzez zgaszenie odpowiedniej diody LED: L1 dla AUX1 itd.. Dodatkowo w przypadku awarii załączane jest wyjście FPS (stan hi-Z) i dioda LFPS oraz następuje przełączenie styków przekaźnika. Zasilacz umieszczony jest w obudowie metalowej z panelem sygnalizacyjnym wyposażonej w mikroprzełącznik sygnalizujący otwarcie drzwiczek (czołówki). Zasilanie do kamer jest dostarczane przy pomocy okablowania sieciowego z wykorzystaniem pary 4/5 (+) i 7/8 (-) które zgodnie ze standardem sieci Ethernet nie są wykorzystywane do transmisji danych (transmisja danych odbywa się z wykorzystaniem pary 1/2 i 3/6).

Zasilacz nie może być wykorzystany w sieciach Gigabit Ethernet, gdzie wszystkie pary skrętki biorą udział w transmisji danych!

1.2. Schemat blokowy.

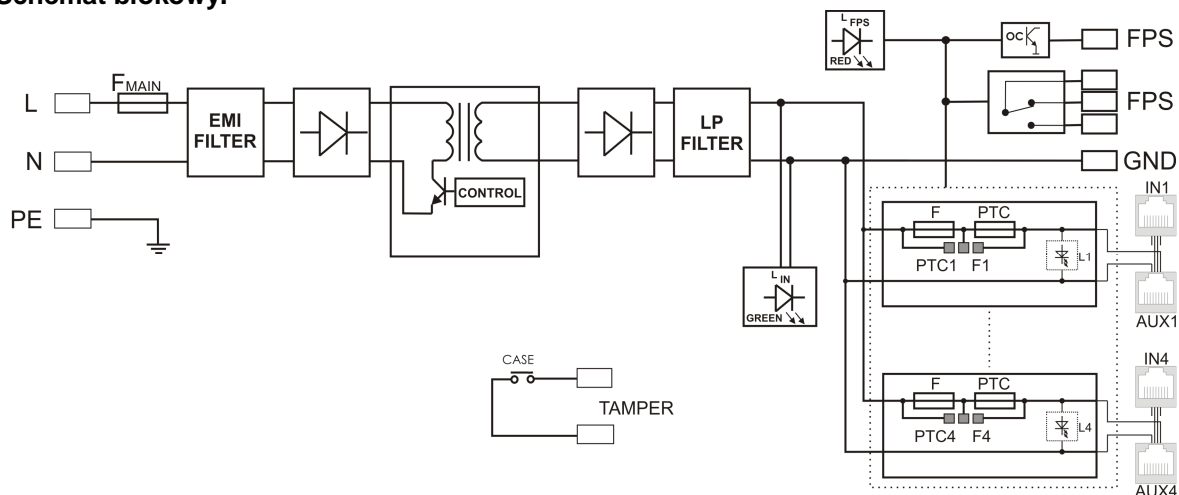

Rys. 1. Schemat blokowy zasilacza.

1.3. Opis elementów i złącz zasilacza.

Tabela 1.

Element nr [Rys. 2]	Opis
[1], [10]	Sygnalizacja optyczna LED: L _{IN} zielona – sygnalizacja obecności napięcia na wejściu IN L _{FPS} czerwona – sygnalizacja awarii FPS
[2]	Złącze: IN – zasilanie modułu (podłączenie fabryczne)
[3]	F1, F2, F3, F4 bezpieczniki w obwodach AUX1 ÷ AUX4 (+), F500mA
[4]	Zworka wyboru bezpiecznika topikowego lub polimerowego PTC
[5]	LED L1 ÷ L4 zielone – sygnalizują obecność napięcia na poszczególnych wyjściach AUX (w stanie normalnej pracy diody te świecą)
[6]	Wyjścia sieciowe (Ethernet + zasilanie) – do podłączenia kamer.
[7]	Wejścia sieciowe (Ethernet)
[8]	FPS – wyjście techniczne awarii typu OC
[9]	FPS – wyjście techniczne awarii przekaźnikowe
[11]	Złącze dodatkowej, zewnętrznej sygnalizacji optycznej (podłączenie fabryczne)
[12]	PE – uziemienie ekranu złącz RJ45 (podłączenie fabryczne)

Tab. 1. Opis elementów modułu PoE.

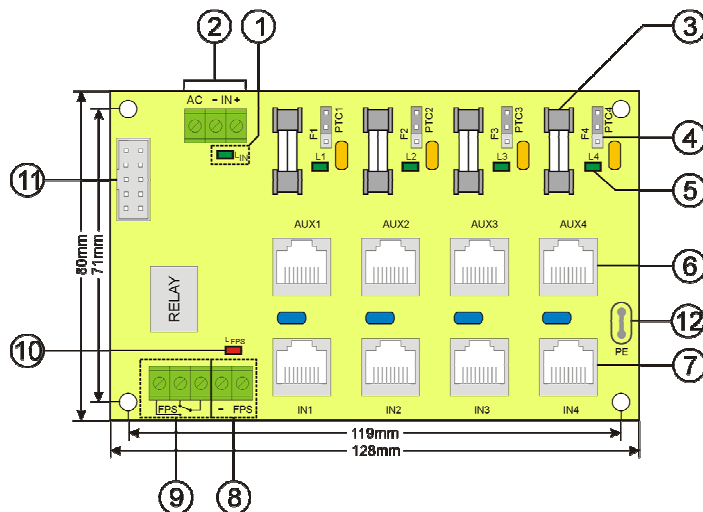

Rys. 2. Rozmieszczenie elementów.

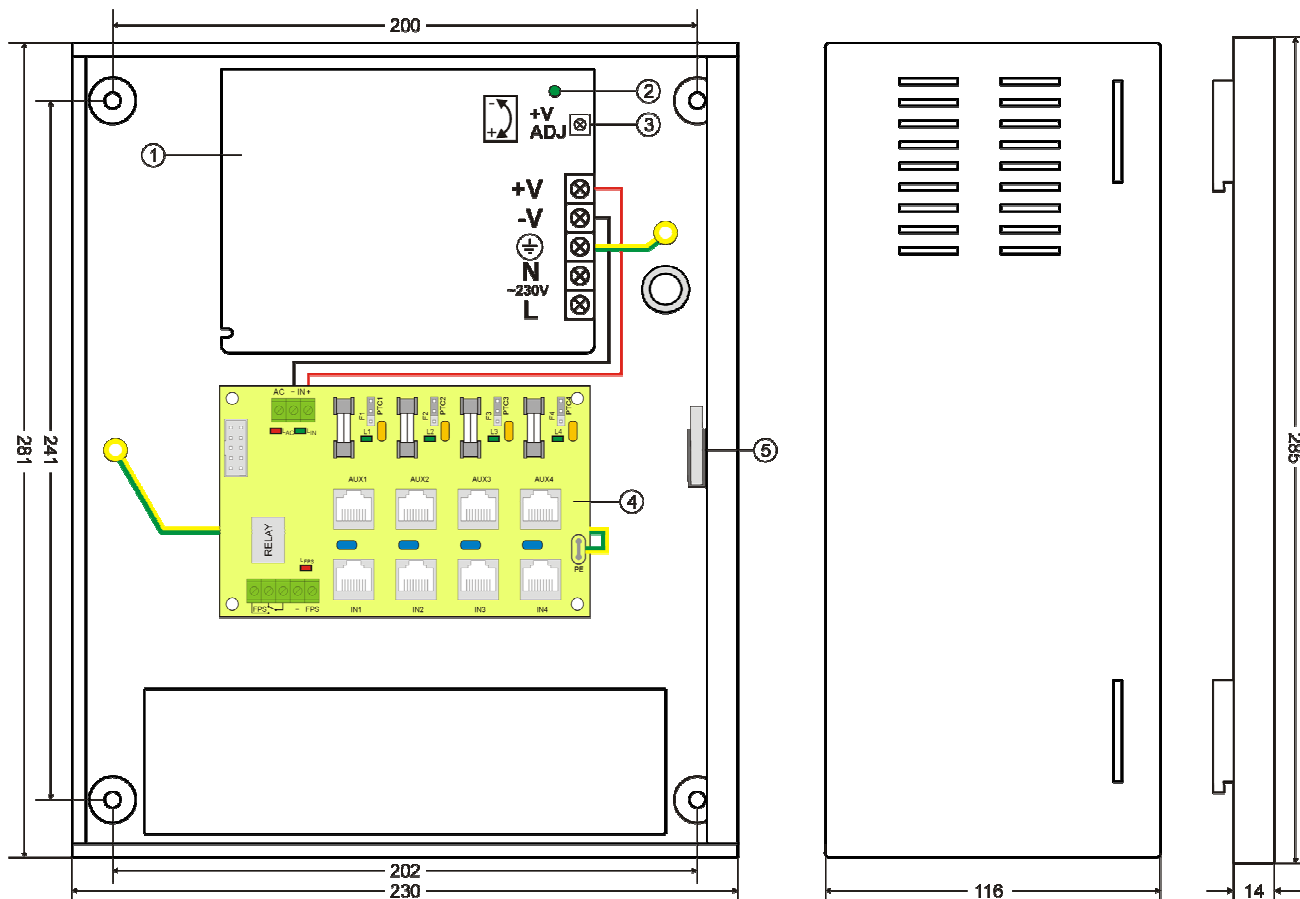

Rys. 3. Widok zasilacza.

Element nr [Rys. 3]	Opis
[1]	Moduł zasilacza impulsowego
[2]	Dioda LED sygnalizująca poprawną pracę zasilacza impulsowego
[3]	Potencjometr +V ADJ. – regulacja napięcia wyjściowego zasilacza
[4]	Moduł PoE
[5]	TAMPER – mikrowyłącznik (styki) ochrony antysabotażowej (NC)

Tab. 2. Elementy zasilacza (patrz rys. 3).

1.4. Parametry techniczne.

- parametry elektryczne (tab.3)
- parametry mechaniczne (tab.4)
- bezpieczeństwo użytkowania (tab.5)
- parametry eksploatacyjne (tab.6)

Parametry elektryczne (tab. 3).

Napięcie zasilania	88÷264V AC
Pobór prądu	1,2A@230V AC typ.
Moc zasilacza	76,8W max.
Sprawność	89%
Napięcie wyjściowe	48V DC
Zakres regulacji napięcia wyjściowego	42÷54V DC
Prąd wyjściowy	4 x 0,4 A
Napięcie tętnienia	200 mV p-p max.
Zabezpieczenie przed zwarcieniem SCP	elektryczne
Zabezpieczenie przed przeciążeniem OLP	4 x F 0,5A lub 4 x PTC 0,5A (wybierane zworką)
Zabezpieczenie nadnapięciowe OVP	55,2÷64,8V DC
Zabezpieczenie przepięciowe	4 x warystor

Zabezpieczenie antysabotażowe: - TAMPER wyjście sygnalizujące otwarcie obudowy zasilacza	- microswitch, styki NC (obudowa zamknięta), 0,5A@50V DC (max.)
Optyczna sygnalizacja pracy:	TAK – diody LED
Wyjścia techniczne: - FPS wyjście techniczne sygnalizujące zadziałanie bezpiecznika wyjściowego	- typu OC, 50mA max. stan normalny: poziom L (0V), awaria: poziom H (hi-Z), (powrót automatyczny po powrocie prawidłowej pracy) - typu przekaźnikowego: 1A@ 30VDC/50VAC, czas opóźnienia zadziałania: ok. 10s
Bezpieczniki F1 ÷ F4	F 0,5A lub PTC 0,5A

Parametry mechaniczne (tab. 4).

Wymiary obudowy	230 x 281 x 116 mm (WxHxD)
Mocowanie	patrz rysunek 3
Waga netto	2,76kg / 2,95kg
Obudowa	Blacha stalowa DC01, 1,0mm, RAL 9003
Zamykanie	Wkręt walcowy x 1 (z czoła) możliwość montażu zamka
Złącza	Zasilacz impulsowy: Φ 0,4-2,5 (AWG 26-10) Moduł PoE: Φ 0,5-2,1 (AWG 24-12) Wejścia IN1 ÷ IN4: RJ45 8P8C, ekranowane Wyjścia AUX1 ÷ 4: RJ45 8P8C, ekranowane Wyjście TAMPER: Φ 0,8
Uwagi	Obudowa posiada dystans od podłoża montażowego w celu prowadzenia okablowania – 15mm.

Bezpieczeństwo użytkowania (tab.5).

Klasa ochronności PN-EN 60950-1:2007	I (pierwsza)
Stopień ochrony PN-EN 60529: 2002 (U)	IP20
Wytrzymałość elektryczna izolacji: - pomiędzy obwodem wejściowym (sieciowym) a obwodami wyjściowymi zasilacza (I/P-O/P) - pomiędzy obwodem wejściowym a obwodem ochronnym PE (I/P-FG) - pomiędzy obwodem wyjściowym a obwodem ochronnym PE (O/P-FG)	3000 V/AC min. 1500 V/AC min. 500 V/AC min.
Rezystancja izolacji: - pomiędzy obwodem wejściowym a wyjściowym lub ochronnym	100 M Ω , 500V/DC

Parametry eksploatacyjne (tab.6).

Temperatura pracy	-10°C...+40°C
Temperatura składowania	-20°C...+60°C
Wilgotność względna	20%...90%, bez kondensacji
Wibracje w czasie pracy	niedopuszczalne
Udary w czasie pracy	niedopuszczalne
Nastonecznienie bezpośrednie	niedopuszczalne
Wibracje i udary w czasie transportu	Wg PN-83/T-42106

2. Instalacja.**2.1. Wymagania.**

Zasilacz przeznaczony jest do montażu przez wykwalifikowanego instalatora, posiadającego odpowiednie (wymagane i konieczne dla danego kraju) zezwolenia i uprawnienia do przyłączania (ingerencji) w instalacje 230V/AC oraz instalacje niskonapięciowe. Urządzenie powinno być zamontowane w pomieszczeniach zamkniętych zgodnie z II klasą środowiskową, o normalnej wilgotności powietrza (RH=90% maks. bez kondensacji) i temperaturze z zakresu -10°C do +40°C. Zasilacz powinien pracować w pozycji pionowej tak, aby zapewnić swobodny, konwekcyjny przepływ powietrza przez otwory wentylacyjne obudowy.



W czasie normalnej eksploatacji suma prądów pobieranych przez odbiorniki nie może przekroczyć $I=4 \times 0,4A$.

Zasilacz zaprojektowany jest do pracy ciągłej i nie posiada wyłącznika zasilania, dlatego należy zapewnić właściwą ochronę przeciążeniową w obwodzie zasilającym. Należy także poinformować użytkownika o sposobie odłączenia zasilacza od napięcia sieciowego (najczęściej poprzez wydzielenie i oznaczenie odpowiedniego bezpiecznika w skrzynce bezpiecznikowej). Instalacja elektryczna powinna być wykonana według obowiązujących norm i przepisów.

Zasilacz przeznaczony jest do pracy w sieciach Ethernet o przepustowości 10Mbit/s lub 100Mbit/s (tzw. Fast Ethernet). **Nie może być natomiast wykorzystany w sieciach o przepustowości 1000Mbit/s (tzw. Gigabit Ethernet).** Połączenia pomiędzy zasilaczem a kamerą można wykonać kablem kategorii UTP-3 (w sieci o szybkości transmisji danych do 10Mbit/s) lub UTP-5. Ze względu na mniejszą rezystancję przewodów, zaleca się (zwłaszcza przy dużych odległościach pomiędzy zasilaczem a odbiornikami) wykorzystanie kabli kategorii UTP-5 także w sieciach o prędkości transmisji ograniczonej do 10Mbit/s.

2.2. Procedura instalacji.

1. Przed przystąpieniem do instalacji należy upewnić się, że napięcie w obwodzie zasilającym 230V jest odłączone.

2. Zamontować zasilacz w wybranym miejscu i doprowadzić przewody połączeniowe.

3. Przewody zasilania (~230V AC) podłączyć do zacisków L-N zasilacza. Przewód uziemiający podłączyć do zacisku oznaczonego symbolem uziemienia ⚡. Połączenie należy wykonać kablem trójżyłowym (z żółto-zielonym przewodem ochronnym PE). Przewody zasilające należy doprowadzić do odpowiednich zacisków płytki przyłączeniowej, poprzez przepust izolacyjny.



Szczególnie starannie należy wykonać obwód ochrony przeciwporażeniowej: żółto-zielony przewód ochronny kabla zasilającego musi być dołączony z jednej strony do zacisku oznaczonego ⚡ w obudowie zasilacza. Praca zasilacza bez poprawnie wykonanego i sprawnego technicznie obwodu ochrony przeciwporażeniowej jest NIEDOPUSZCZALNA! Grozi uszkodzeniem urządzeń, porażeniem prądem elektrycznym.

4. Podłączyć przewody sieciowe (Ethernet) do modułu PoE: napięcie zasilające występuje tylko w gniazdach AUX i do nich należy podłączyć kamery. Na rysunku 4 przedstawiono opis pinów gniazd IN oraz AUX:

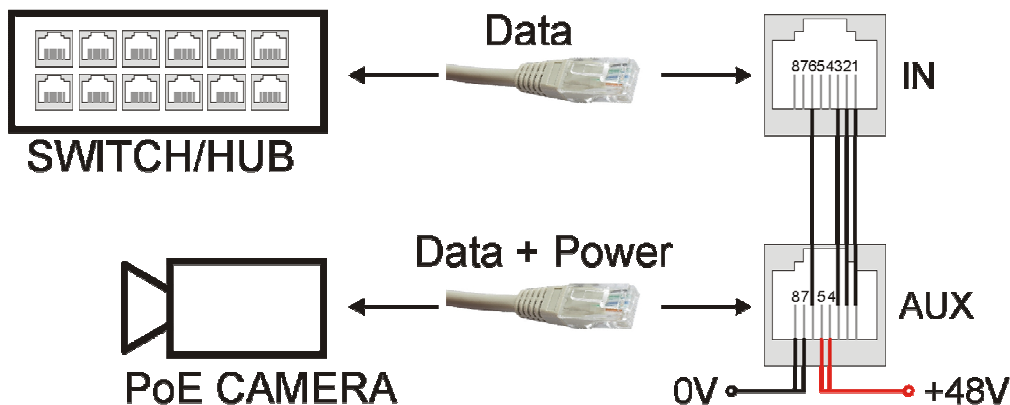

Rys. 4. Opis pinów złącz IN oraz AUX.

5. Zworkami F1/PTC1 – F4/PTC4 wybrać typ zabezpieczenia chroniącego poszczególne obwody przed skutkami zwarcia / przeciążenia. Zworka w pozycji Fx – aktywny bezpiecznik topikowy, PTCx – aktywny bezpiecznik PTC.

6. Podłączyć wyjścia techniczne do centralki lub innego urządzenia:

- FPS wyjście techniczne stanu pracy zasilacza – sygnalizuje zanik napięcia na którymkolwiek z wyjść (AUX1 ÷ AUX4).

- **TAMPER** sygnalizuje otwarcie zasilacza.

7. Sprawdzić sygnalizację optyczną pracy zasilacza: dioda LED (L_{IN} zielona na module PoE)

8. W przypadku instalacji gdzie występują znaczące spadki napięć na rezystancji przewodów doprowadzających do odbiorników, możliwa jest korekta wartości napięcia potencjometrem P1 (42÷54V DC)

9. Po zainstalowaniu i sprawdzeniu poprawności działania zasilacza można zamknąć obudowę.

3. Sygnalizacja pracy zasilacza.

3.1. Sygnalizacja optyczna.

Zasilacz wyposażony jest w sześć diod LED na przednim panelu:



CZERWONA DIODA:

- świeci – napięcie DC na wyjściu zasilacza impulsowego
- nie świeci – brak napięcia DC na wyjściu zasilacza impulsowego



CZERWONA DIODA:

- świeci – awaria bezpiecznika na jednym z wyjść AUX1...AUX4
- nie świeci – brak awarii



ZIELONA DIODA:

- świeci – napięcie DC na wyjściu AUX1...AUX4
- nie świeci – brak napięcia DC na wyjściu AUX1...AUX4



Dodatkowo zasilacz wyposażony jest w diody LED umieszczone wewnątrz obudowy – rysunek 2 i 3:

- L_{IN} dioda LED zielona (rys.2, element 1) sygnalizuje stan zasilania DC na wejściu modułu PoE. W stanie normalnym (zasilanie DC) świeci światłem ciągłym. Brak napięcia DC na wejściu modułu sygnalizowane jest poprzez zgaszenie diody L_{IN} .

- L_{FPS} dioda LED czerwona (rys. 2, element 10) w stanie normalnym (brak awarii) nie świeci. W przypadku zadziałania zabezpieczenia przeciwzwarciowego / przeciążeniowego na którymkolwiek z wyjść świeci światłem ciągłym.

- $L1 \div L4$ diody LED zielone (rys. 2, element 5) sygnalizują obecność napięcia na poszczególnych wyjściach modułu ($L1$ dla AUX 1 itd.). Zgaśnięcie jednej z diod Lx oznacza zadziałanie zabezpieczenia przeciw zwarciowego / przeciążeniowego danego obwodu.

3.2. Wyjścia techniczne.

Zasilacz posiada wyjścia sygnalizacyjne:

- **FPS - wyjście techniczne stanu pracy zasilacza:**

- wyjście typu OC sygnalizuje awarię (zwarcie, przeciążenie). W stanie normalnym (przy poprawnej pracy) zwarte do masy - stan L (0V), w przypadku zaniku napięcia na co najmniej jednym z wyjść AUX wyjście techniczne FPS jest przełączane w stan hi-Z (wysoka impedancja).

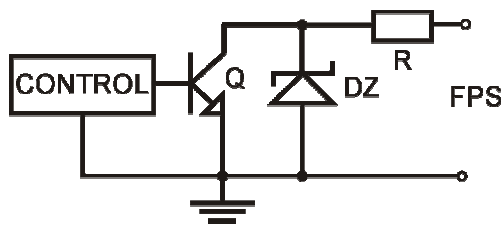

Rys. 5. Schemat elektryczny wyjścia OC.

- wyjście przekaźnikowe. W przypadku awarii następuje przełączenie styków przekaźnika.

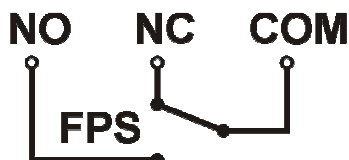

Rys. 6. Schemat elektryczny wyjścia przekaźnikowego



UWAGA! Na rysunku 6 układ styków przedstawia stan beznapięciowy przekaźnika co odpowiada stanowi sygnalizującemu brak napięcia na którymkolwiek z wyjść AUX1 ÷ AUX4.

- **TAMPER - wyjście sygnalizacji otwarcia zasilacza:** - wyjście typu styki bezpotencjałowe sygnalizujące stan drzwiczek zasilacza, zasilacz zamknięty: styki zwarte (NC), zasilacz otwarty: styki otwarte (NO).

4. Obsługa i eksploatacja.

4.1. Przeciążenie lub zwarcie wyjścia zasilacza.

Wyjścia zasilacza AUX1÷AUX4 zabezpieczone są przeciwzwarciovo poprzez bezpieczniki topikowe (wkładki) lub bezpieczniki PTC. Jeśli wybrane zostało zabezpieczenie za pomocą bezpieczników topikowych to w przypadku uszkodzenia należy wymienić bezpiecznik (zgodny z oryginałem). Jeśli wybrane zostało zabezpieczenie za pomocą bezpieczników polimerowych PTC, to następuje automatyczne odłączenie napięcia wyjściowego sygnalizowane przez zgaszenie zielonej diody. Należy wówczas odłączyć obciążenie od wyjścia zasilacza na okres ok. 1min.

4.2. Konserwacja.

Wszelkie zabiegi konserwacyjne można wykonywać po odłączeniu zasilacza od sieci elektroenergetycznej. Zasilacz nie wymaga wykonywania żadnych specjalnych zabiegów konserwacyjnych jednak w przypadku znacznego zapylenia wskazane jest jedynie odkurzenie jego wnętrza sprężonym powietrzem. W przypadku wymiany bezpiecznika należy używać zamienników zgodnych z oryginalnymi.

OZNAKOWANIE WEEE

Zużytego sprzętu elektrycznego i elektronicznego nie wolno wyrzucać razem ze zwykłymi domowymi odpadami. Według dyrektywy WEEE obowiązującej w UE dla zużytego sprzętu elektrycznego i elektronicznego należy stosować oddzielne sposoby utylizacji.



W Polsce zgodnie z przepisami ustawy o zużytych sprzęcie elektrycznym i elektronicznym zabronione jest umieszczanie łącznie z innymi odpadami zużytego sprzętu oznakowanego symbolem przekreślonego kosza. Użytkownik, który zamierza się pozbyć tego produktu, jest obowiązany do oddania ww. do punktu zbierania zużytego sprzętu. Punkty zbierania prowadzone są m. in. przez sprzedawców hurtowych i detalicznych tego sprzętu oraz gminne jednostki organizacyjne prowadzące działalność w zakresie odbierania odpadów. Prawidłowa realizacja tych obowiązków ma znaczenie zwłaszcza w przypadku, gdy w zużytych sprzęcie znajdują się składniki niebezpieczne, które mają negatywny wpływ na środowisko i zdrowie ludzi.

OGÓLNE WARUNKI GWARANCJI

1. Pulsar K. Bogusz Sp.j. (producent) udziela dwuletniej gwarancji jakości na urządzenia, liczonej od daty produkcji urządzenia.
2. Gwarancja obejmuje nieodpłatną naprawę lub wymianę na odpowiednik funkcjonalny (wyboru dokonuje producent) niesprawnego urządzenia z przyczyn zależnych od producenta, w tym wad produkcyjnych i materiałowych, o ile wady zostały zgłoszone w okresie gwarancji (pkt.1).
3. Podlegający gwarancji sprzęt należy dostarczyć do punktu, w którym został on zakupiony lub bezpośrednio do siedziby producenta.
4. Gwarancją objęte są urządzenia kompletne z pisemnie określonym rodzajem wady w poprawnie wypełnionym zgłoszeniu reklamacyjnym.
5. Producent, w razie uwzględnienia reklamacji, zobowiązuje się do dokonania napraw gwarancyjnych w możliwie najkrótszym terminie, nie dłuższym jednak niż 14 dni roboczych od daty dostarczenia urządzenia do serwisu producenta.
6. Okres naprawy z pkt. 5 może być przedłużony w przypadku braku możliwości technicznych dokonania naprawy oraz w przypadku sprzętu przyjętego warunkowo do serwisu ze względu na niedopełnienie warunków gwarancji przez reklamującego.
7. Wszelkie usługi serwisowe wynikające z gwarancji dokonywane są wyłącznie w serwisie producenta.
8. Gwarancją nie są objęte wady urządzenia wynikłe z:
 - przyczyn niezależnych od producenta,
 - uszkodzeń mechanicznych,
 - nieprawidłowego przechowywania i transportu,
 - użytkowania niezgodnego z zaleceniami instrukcji obsługi lub przeznaczeniem urządzenia,
 - zdarzeń losowych, w tym wyładowań atmosferycznych, awarii sieci energetycznej, pożaru, zalania, działania wysokich temperatur i czynników chemicznych,
 - niewłaściwej instalacji i konfiguracji (niezgodnej z zasadami zawartymi w instrukcji),
9. Utratę uprawnień wynikających z gwarancji w każdym wypadku powoduje stwierdzenie dokonania zmian konstrukcyjnych lub napraw poza serwisem producenta lub, gdy w urządzeniu w jakikolwiek sposób zmieniono lub uszkodzono numery seryjne lub nalepki gwarancyjne.
10. Odpowiedzialność producenta względem nabywcy ogranicza się do wartości urządzenia ustalonej według ceny hurtowej sugerowanej przez producenta z dnia zakupu.
11. Producent nie ponosi odpowiedzialności za szkody powstałe w wyniku uszkodzenia, wadliwego działania lub niemożliwości korzystania z urządzenia, w szczególności, jeśli wynika to z niedostosowania się do zaleceń i wymagań zawartych w instrukcji lub zastosowania urządzenia.

Pulsar K.Bogusz Sp.j.

Siedlec 150, 32-744 Łapczyca, Polska
 Tel. (+48) 14-610-19-40, Fax. (+48) 14-610-19-50
 e-mail: biuro@pulsar.pl, sales@pulsar.pl
 http:// www.pulsar.pl, www.zasilacze.pl