

## INSTRUKCJA UŻYTKOWANIA MODUŁU ROZMÓWNEGO NR REF. MR2

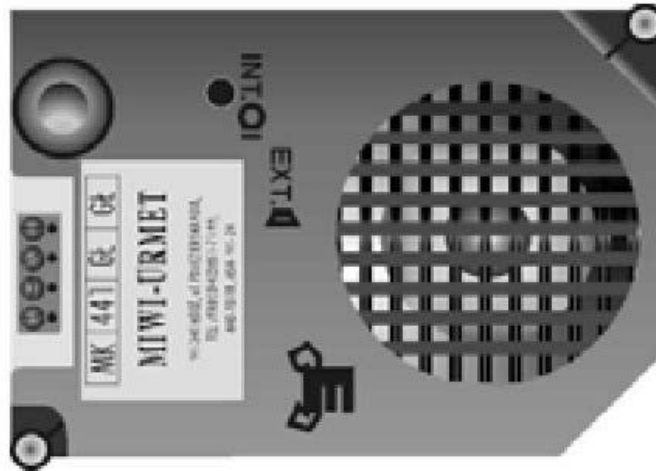

---

**MIWI-URMET** Sp. z o. o.

ul. Pojezierska 90A 91-341 Łódź

Tel. (042) 616-21-00, Fax. (042) 616-21-13

[www.miwurmet.com.pl](http://www.miwurmet.com.pl)

e-mail: [miwi@miwurmet.com.pl](mailto:miwi@miwurmet.com.pl)

**MODUŁ ROZMÓWNY**  
**NR REF. MR2**

Moduł rozmówny nr ref. MR2 jest elementem składowym instalacji domofonowej. Przeznaczony jest on do montażu wewnątrz paneli mod. 725 oraz skrzynek na listy mod. 625.

Moduł nr ref. MR2 współpracuje z następującymi typami zasilaczy:

Nowe zasilacze w obudowie DIN:

- wersja domofonowa : **18A, 18A1, 18L1;**
- wersja domofonowa z interkomem: **19A, 19L1;**

Stare zasilacze do przykręcenia do ściany:

- wersja domofonowa : **18T; 18T4**
- wersja domofonowa z interkomem: **19ET**

**OPIS ZACISKÓW POD PRZEWODY**

- 441** „plus” wzmacniacza mikrofonu,
- MK** „minus” wzmacniacza mikrofonu,
- GŁ** zacisk głośnika,
- GŁ** zacisk głośnika.

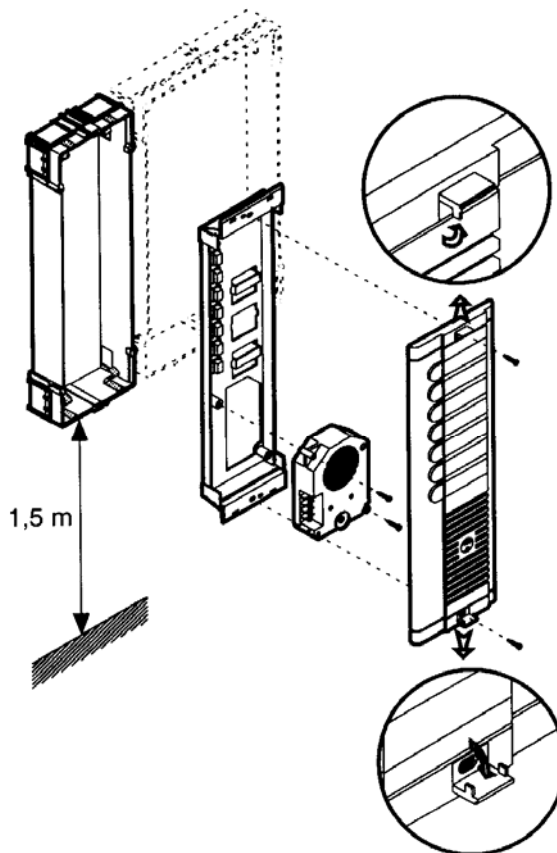
**MONTAŻ MODUŁU ROZMÓWNEGO**



---

## Dyspozycja dotycząca używania sprzętu elektrycznego i elektronicznego w krajach Unii Europejskiej.

---

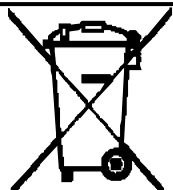

Ten symbol umieszczony na produkcie, na opakowaniu lub w instrukcji obsługi, oznacza, że urządzenie nie powinno być wyrzucane, tak jak zwykle odpady lecz oddawane do odpowiedniego punktu skupu/punktu zbioru zużytych urządzeń elektrycznych i elektronicznych działających w systemie recyklingu zgodnie z ustawą z dnia 29 lipca 2005 r. o zużytym sprzęcie elektrycznym i elektronicznym {D.U. z 2005 r. nr 180, poz. 1494 i 1495}

Postępowanie zgodnie z powyższymi wskazówkami pozwala ustrzec się potencjalnych, negatywnych konsekwencji dla środowiska i zdrowia człowieka wynikających ze złego składowania i przetwarzania zużytego sprzętu elektrycznego i elektronicznego. (WEEE).

Jeśli jest to możliwe proszę wyjąć z urządzenia baterie i/lub akumulatory i przekazać je do punktów zbiórki zgodnie z obowiązującymi wymaganiami. Przestrzeganie powyższych zasad związanych z recyklingiem zużytego sprzętu i materiałów pozwala utrzymać zasoby i surowce naturalne.

---

DOMOFONY VIDEODOMOFONY TELEWIZYJNE SYSTEMY DOZORU

---

**MWI-URMET** Sp. z o. o.  
ul. Pojezierska 90A 91-341 Łódź  
Tel. (042) 616-21-00, Fax. (042) 616-21-13  
[www.miwurmet.com.pl](http://www.miwurmet.com.pl) e-mail: [miwi@miwiurmet.com.pl](mailto:miwi@miwiurmet.com.pl)